

Allure B-16 / B-25 & B-40 HR



Générateur d'air chaud à gaz

Air for Life

Distributeur officiel France

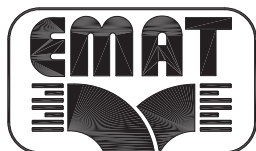

Air for life

WWW.BRINKAIRFORLIFE.NL

612018-M

Consignes d'installation

Générateur d'air chaud HR à gaz Allure à combustion encore plus propre unité de commande Version 5.0



À CONSERVER PRÈS DE L'APPAREIL

Les enfants de plus de 8 ans, les personnes déficientes mentales ou handicapées physiques, ou les personnes manquant d'expérience et de connaissances peuvent utiliser cet appareil sous la surveillance d'un adulte, ou s'ils ont reçu des instructions concernant un usage sûr de l'appareil et sont conscients des risques encourus.

Les enfants ne doivent pas jouer avec l'appareil.

Les interventions de nettoyage et d'entretien réservées à l'utilisateur ne doivent pas être réalisées par des enfants sans la surveillance d'un adulte.

NUMÉRO D'IDENTIFICATION : 63/AQ/0650

Catégorie de gaz : I_{2Esi}
Catégorie de l'appareil : B22/ C12/ C32/ C92
Pression d'arrivée de gaz I_{2Esi} : 20 mbar nominal (17 - 25 mbar)

Pays : FR

Distributeur officiel France



Sommaire

	Chapitre	Page
Application	1	1
Modèle standard	1.1	1
Version	2	2
Générateur Allure	2.1	2
Spécifications techniques	2.2	3
Construction	3	4
Description de l'appareil	3.1	4
Fonction des composants	3.2	5
Fonctionnement	4	6
Description générale	4.1	6
Système de contrôle LED et tableau de commande	4.2	6
Thermostat modulateur Brink eBus à horloge numérique	4.3	7
Thermostat d'ambiance marche/arrêt	4.4	9
Installation	5	10
Installation - généralités	5.1	10
Mise en place de l'appareil	5.1.1	10
Espace libre autour de l'appareil	5.1.2	10
Consignes	5.1.3	11
Prescriptions des matériaux synthétiques PP pour l'admission d'air et l'évacuation des gaz brûlés	5.1.4	11
Amenée d'air et évacuation des gaz brûlés	5.2	13
Aperçu du dispositif parallèle d'amenée d'air et d'évacuation des gaz brûlés verticales - Catégorie d'appareil C32	5.2.1	13
Aperçu du dispositif parallèle d'amenée d'air et d'évacuation des gaz brûlés horizontales - Catégorie d'appareil C12	5.2.2	14
Longueur du dispositif parallèle d'amenée d'air et d'évacuation des gaz brûlés horizontales - Catégorie d'appareil C12	5.2.3	14
Manuel de montage du dispositif parallèle d'amenée d'air et d'évacuation des gaz brûlés - verticales & horizontales	5.2.4	15
Aperçu du dispositif concentrique d'amenée d'air et d'évacuation des gaz brûlés verticales - Catégorie d'appareil C32	5.2.5	16
Aperçu du dispositif concentrique d'amenée d'air et d'évacuation des gaz brûlés horizontales - Catégorie d'appareil C12	5.2.6	16
Longueur du dispositif concentrique d'amenée d'air et d'évacuation des gaz brûlés - verticales & horizontales ..	5.2.7	17
Manuel de montage du dispositif concentrique d'amenée d'air et d'évacuation des gaz brûlés - verticales & horizontales	5.2.8	17
Dispositif conduit fumée rigide lisse, air comburant dans la chaufferie (B22)	5.2.9	18
Dispositif conduit fumée souple annelé, air comburant dans la chaufferie (B22)	5.2.10	19
Aperçu de rénovation de cheminée - Catégorie d'appareil C92	5.2.11	20
Règlementation général	5.2.12	21
Support à simple paroi PP évacuation des gaz de combustion	5.2.13	21
Supports concentriques PP évacuation des gaz de combustion	5.2.14	22
Branchement des conduites	5.3	24
Raccordement aéraulique	5.4	25
Aperçu des possibilités de raccordement	5.4.1	25
Montage	5.4.2	26
Branchement du gaz	5.5	27
Évacuation de la condensation	5.6	27
Raccordements électriques	5.7	28
Branchement au secteur	5.7.1	28
Branchement et mise en place du thermostat d'ambiance	5.7.2	28
Branchement et mise en place de la sonde thermostatique (T3)	5.7.3	30
Branchement du 24 volt DC	5.7.4	31
Branchement de l'alarme	5.7.5	31

	Chapitre	Page
Sonde thermostatique extérieure (T4).....	5.7.6	31
Branchement du commutateur de ventilation.....	5.7.7	32
Branchement d'un COMMUTATEUR on/off OU d'un THERMOSTAT contact sec.....	5.7.8	32
Système de contrôle LED	6	33
Explication générale du tableau de commande.....	6.1	33
Affichage de la structure du menu.....	6.2	36
Situation de service	6.3	37
Affichage de la température	6.3.1	37
Numéro d'étape de la situation de service	6.3.2	37
État de la soufflerie en situation de service	6.3.3	38
Texte d'avertissement en situation de service.....	6.3.4	38
Affichage du symbole de l'état de situation de service.....	6.3.5	39
Programme de réglage.....	6.4	40
Programme d'affichage des valeurs	6.5	42
Mise en service	7	43
Mise en marche et arrêt de l'appareil	7.1	43
Mise en marche de la fonction service	7.2	43
Réglage de la température de l'air pulsé.....	7.3	44
Réglage du débit d'air.....	7.4	44
Réglage du débit d'air sur les grilles.....	7.5	44
Détermination de la courbe du système	7.6	45
Réglage de l'augmentation de pression autorisée	7.7	45
Réglage par défaut (usine).....	7.8	45
Adaptation au gaz G20 (catégorie _{2ES}) ou G25 (catégorie _{2Ei})	7.9	46
Dérangement	8	47
Indication de dérangement.....	8.1	47
Tableau des dérangements et code de verrouillage de l'appareil (Réarmement manuel par "R").....	8.2	48
Tableau des dérangements et codes de blocage. (Réarmement automatique).....	8.3	49
Tableau des dérangements et codes d'alarme de la soufflerie.....	8.4	49
Analyse de dérangement.....	8.5	50
Schéma de réglage et de sécurité.....	8.6	52
Entretien	9	53
Entretien par l'utilisateur	9.1	53
Entretien par l'installateur	9.2	54
Schémas électriques	10	55
Schéma de câblage.....	10.1	55
Schéma de branchement	10.2	56
Service	11	57
Vue éclatée de la série Allure Upflow (air pulsé vers le haut)	11.1	57
Kits de service	11.2	59
Valeurs de réglage.....	12	60
Rapport de mise en service.....		61
Déclaration de conformité.....		62
Fiche produits		63
Rapport de mise en service (A renvoyer à Emat).....		64

Cher Client,

Nous vous remercions d'avoir choisi un générateur d'air chaud ALLURE, produit innovant, moderne, de qualité et de haut rendement qui vous assurera bien-être, silence maximum et sécurité pour longtemps.

Merci encore.

CONFORMITE

Les générateurs ALLURE sont conformes aux Directives suivantes :

- Directive Machine 98/37CEE
- Directive Basse Tension 73/23/CEE
- Directive Compatibilité Electromagnétique 89/336/CEE
- Directive Eco Conception 2009/125/CE applicable au 01/01/2018

GAMME

Type	Dénomination commerciale	Code produit
ALLURE	B 16 HR	0020-230
ALLURE	B 25 HR	0020-231
ALLURE	B 40 HR	0020-232

GARANTIE

Les appareils sont garantis un an contre tous les vices de fabrication, sous réserve d'être installés par des professionnels qualifiés, conformément à la réglementation en vigueur, aux instructions figurant sur nos notices de montage et dans la mesure où ils fonctionnent dans des conditions normales d'utilisation.

La garantie prendra effet à la date de mise en service, au plus tard dans les six mois après mise à disposition du matériel par EMAT et à réception chez EMAT, dans les 15 jours qui suivent la mise en service, du bon de garantie attesté et signé.

Nous déclinons toute responsabilité et aucune garantie ne serait applicable en cas d'installations défectueuses, mal adaptées ou non conformes aux Normes en vigueur. La garantie se limite à la remise en état ou à l'échange gratuit, après contrôle de notre part, de la (des) pièce(s) par une pièce identique ou similaire. Les frais de main d'œuvre, de déplacement, d'accès sur le chantier au matériel et de transport sont exclus. Tout remplacement réalisé durant la période de garantie, même si celui-ci nécessite une immobilisation du matériel, ne peut en aucun cas prolonger la durée de cette garantie. Aucun dommage et intérêt ne pourront être réclamés pour préjudice indirect, commercial ou autre.

1.1 Modèle standard

Un appareil de la série Brink Allure est un générateur d'air chaud à gaz à haut rendement. Cela signifie que l'appareil consomme moins de gaz que les appareils analogues et que l'émission de matière nuisible est réduite au minimum. La puissance électrique nécessaire a également été fortement réduite grâce à l'emploi d'un ventilateur à courant continu à haut rendement électrique dans toutes les circonstances et à l'application de systèmes de réglage électroniques sophistiqués.

L'appareil peut moduler progressivement la puissance souhaitée entre 25 et 100%.

Le thermostat modulateur Brink eBus à horloge numérique mesure la différence entre la température réglée et la température réelle. C'est en fonction de cette différence que la puissance nécessaire est déterminée afin de porter rapidement et de maintenir le volume à la température souhaitée. Le module de commande interprète le signal du thermostat d'ambiance modulateur et déterminera alors le réglage progressif du brûleur. Le débit de l'air est adapté à la température de l'air pulsé par l'appareil.

Tout ceci permet d'offrir une température égale dans le volume à réchauffer de façon à créer un climat intérieur parfait.



Important :

L'appareil Allure ne peut fonctionner correctement de façon modulable que si le thermostat d'ambiance Brink eBus à horloge numérique est branché ; un autre type de thermostat modulateur d'ambiance ne fonctionnerait pas (voir pour de plus amples informations à propos du thermostat d'ambiance les §4.3 et §5.7.2).

L'appareil est livré prêt à l'emploi. Tous les équipements de réglage sont montés et contrôlés en usine. Lors de sa mise en place, l'appareil doit être relié à un conduit d'évacuation de produits de combustion, à un conduit de système d'arrivée d'air, à une conduite de gaz, à un évacuateur de condensation, au secteur, à la sonde thermostatique externe et à la sonde thermostatique située dans la gaine de soufflage. Étant donné que l'appareil détermine lui-même la puissance nécessaire de chauffage, l'installateur ne peut pas la modifier en réglant la pression du gaz.

L'appareil est réglé à l'usine sur un programme standard.

L'utilisateur peut, à l'aide du bouton n° 5 sur le thermostat d'ambiance, opter pour l'un des quatre modes de fonctionnement de l'appareil. Pour le fonctionnement du thermostat d'ambiance à réglage de mode de fonctionnement au moyen du bouton n° 5, voir le §4.3.



Important :

La diminution du paramètre 33 dans le menu Set de l'allure peut provoquer l'erreur F01.

2.1 Générateur Allure

Un générateur d'air chaud de la série Allure est disponible bien en version "air chaud pulsé vers le haut" (Upflow) .

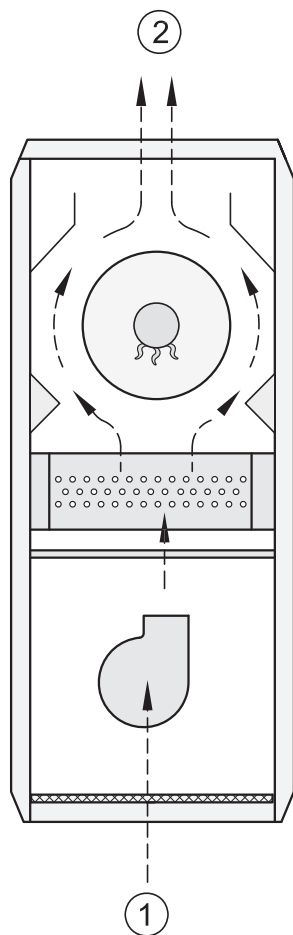

1 = Aspiration d'air
2 = Air chaud

Version Upflow

Schéma de principe de la série Allure

2.2 Spécifications techniques

Tout générateur d'air chaud de la série Allure est prévu pour le gaz naturel I₂Esi.

Spécifications techniques			
Type	B-16 HR 1350	B-25 HR 2100	B-40 HR 3400
Puissance utile réglable [kW]	4 - 16	6 - 25	9,5 - 39,5
Charge nominale valeur supérieure [kW]	4,08 - 17,20	6,10 - 26,80	9,65 - 42,40
Puissance électrique nominale absorbée [kW]	0,19	0,26	0,60
Débit d'air nominal réglable [m ³ /h]	300 - 1350	450 - 2100	750 - 3400
Réglage du système de régulation du ventilateur [°C]	Ventilateur en marche en cas de flamme ventilateur arrêté entre 20 - 30		
Sécurité maximale (sonde T1 et T2) [°C]	100		
Largeur [mm]	400	500	600
Hauteur [mm]	1200		
Profondeur [mm]	740		
Poids [kg]	74	83	92
Tension d'alimentation [V~/Hz]	230/50		
Degré de protection	IP30		
Diamètre gicleur principal [mm]	6 x Ø2,8	6 x Ø3,8	6 x Ø4,8
Raccord à gaz	1/2"		
Évacuation de la condensation raccord [mm]	32		
Raccord des gaz brûlés [mm]	Ø80		
Raccord d'air de combustion [mm]	Ø80		
Fusible [A] (Le fusible monté à l'extérieur de l'appareil)	16T (Il est conseillé de réaliser le branchement de cette alimentation sur un groupe terminal spécifique)		

3.1 Description de l'appareil

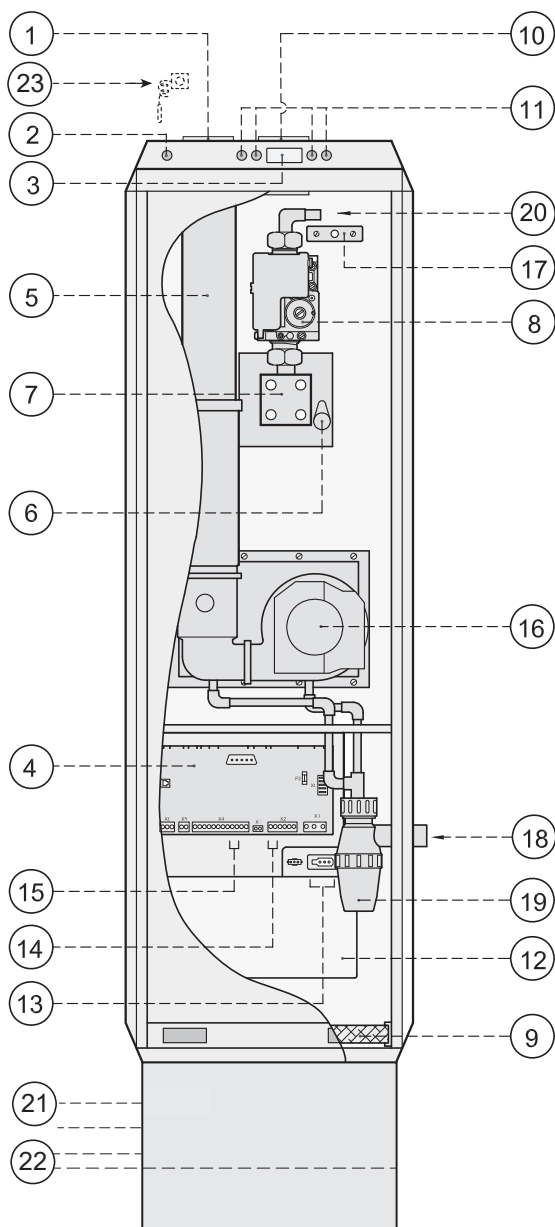

- 1 = Évacuation des gaz brûlés
- 2 = Non utilisé
- 3 = Écran de contrôle LCD
- 4 = Boîtier et module de commande
- 5 = Manchon de compensation
- 6 = Électrode d'allumage
- 7 = Brûleur
- 8 = Clapet de sécurité (230 V.)
- 9 = Filtre
- 10 = Arrivée d'air au brûleur
- 11 = Tableau de commande (bouton de remise à zéro (reset) compris)
- 12 = Soufflerie
- 13 = Branchement au secteur 230 V.
- 14 = Branchement du thermostat Brink eBus à horloge numérique
- 15 = Branchement de la sonde thermostatique T3
- 16 = Ventilateur des gaz brûlés
- 17 = Sécurité maximale (sondes T1 et T2)
- 18 = Raccord d'évacuation de la condensation
- 19 = Siphon
- 20 = Raccet à gaz 1/2"
- 21 = Caisson de reprise calorifugé
- 22 = Ouverture pour reprise d'air
Reprise droite ou gauche.
Un panneau d'obturation fourni.
- 23 = Sonde thermostatique T3

3.2 Fonction des composants

1 Évacuation des gaz brûlés	Conduite d'évacuation pour le transport des gaz brûlés
2 Branchement pour ordinateur	Connecteur où le technicien d'entretien peut brancher un ordinateur ; grâce à l'ordinateur, plusieurs réglages peuvent être consultés et éventuellement être adaptés.
3 Écran de contrôle LCD	Écran d'affichage pour contrôler certaines situations de fonctionnement de l'appareil, comme, par exemple, la température
4 Boîtier de commande	Boîtier contenant l'unité de commande pour le contrôle et la sûreté de fonctionnement de l'appareil. Ce boîtier de commande contient plusieurs connecteurs à vis que l'installateur peut utiliser pour des applications spécifiques.
5 Manchon de compensation	Conduite amovible d'évacuation des gaz brûlés
6 Électrode d'allumage	Permet au mélange de gaz de s'enflammer et "détecte" s'il y a une flamme
7 Brûleur	Permet de faire brûler le mélange de gaz d'une manière contrôlée, de façon à ce que l'expulsion de matières nocives soit réduite au minimum
8 Clapet de sécurité 230 V.	Règle le débit de gaz
9 Filtre	Filtre les particules en suspension dans l'air et protège la soufflerie contre l'encrassement
10 Arrivée d'air au brûleur	Conduite d'arrivée d'air pour le brûleur
11 Tableau de commande (bouton de remise à zéro (reset) compris)	Boutons pour le changement et l'enregistrement de divers réglages
12 Soufflerie d'air chaud	A pour fonction le transport de l'air chaud vers les zones concernées et l'aspiration pour le retour d'air
13 Branchement au secteur 230 V.	Connecteur avec vis de fixation pour le câble d'alimentation à 3 fils
14 Branchement du thermostat eBus à horloge numérique	Prise (branchement 1 et 2 du connecteur 6 pôles) avec connecteur avec vis pour câble à 2 polarités du thermostat Brink eBus à horloge numérique. Veillez aux bonnes polarités !
15 Branchement de la sonde thermostatique T3	Prise (branchements 9 et 10 du connecteur 12 pôles) pour la sonde thermostatique T3
16 Ventilateur des gaz brûlés	A pour fonction de contraindre l'évacuation des gaz brûlés et d'aspirer (avec modulation) une quantité adéquate de mélange pour la combustion.
17 Sécurité maximale	Sonde qui détermine la température maximale à l'intérieur de l'appareil
18 Raccord d'évacuation de condensation	Raccord (PVC Ø32 mm) pour l'évacuation de la condensation hors de l'appareil
19 Siphon	Bac collecteur de la condensation et tube de sûreté pour les gaz brûlés
20 Raccord à gaz 1/2"	Raccord 1/2' pour la conduite de gaz

4.1 Description générale

L'appareil Brink de la série Allure est équipé d'une unité de commande à microprocesseur ; celui-ci règle et contrôle le fonctionnement en toute sécurité de l'appareil.

Le thermostat modulateur Brink eBus à horloge numérique envoie, en fonction de la différence entre la température réelle qui règne dans le volume à chauffer et la valeur souhaitée, un signal vers le module de commande qui réglera en conséquence la puissance pour atteindre la valeur souhaitée.

Un réglage gaz-air permet d'entretenir sous toutes les conditions de combustion un rapport constant entre la quantité d'air nécessaire à la combustion et la quantité de gaz. C'est pour cette raison que l'appareil est en mesure de se régler progressivement et d'adapter la puissance au besoin de chaleur.

La soufflerie amènera progressivement plus ou moins d'air en fonction de la température de l'air pulsé par l'appareil. Cette dernière est mesurée de manière continue par une sonde thermostatique située dans le compartiment à air pulsé.

L'installateur peut régler la quantité d'air maximale et minimale ainsi que la quantité d'air pour le refroidissement au moyen du tableau de commande de l'appareil.

Le réglage électronique de la soufflerie veillera à ce que la quantité d'air réglée soit préservée, jusqu'à ce que la pression dans les conduites atteigne une valeur maximum réglée.

4.2 Système de contrôle LED et tableau de commande

L'appareil Allure est pourvu sur le côté extérieur d'un tableau de commande. Grâce à ce tableau de commande, les réglages du programme du module de commande peuvent être invoqués et, le cas échéant, modifiés. Le tableau de commande contient 4 touches et un écran de contrôle LCD.

Lors de la mise en marche de l'appareil Allure, tous les symboles sont affichés pendant 3 secondes à l'écran de contrôle; simultanément, le fond de l'écran de contrôle s'allume pendant 30 secondes.

Le tableau de commande, ses boutons de commande et la signification des symboles et des messages affichés à l'écran de contrôle LCD sont expliqués en détail au chapitre 6.

Pour avoir un aperçu général de toutes les valeurs qu'un installateur peut régler, y compris les réglages de base et les plages de réglage, voir la liste générale des valeurs de réglage au chapitre 12.

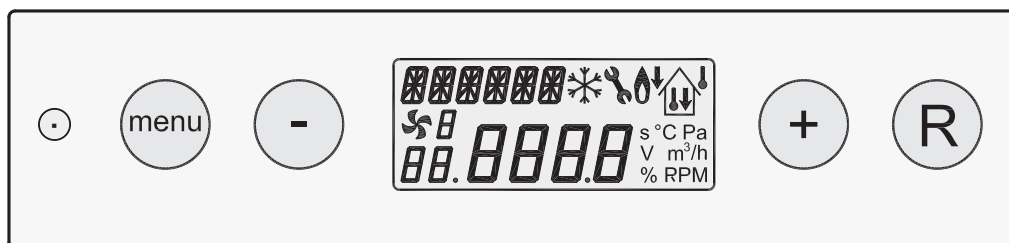

Vue du tableau de commande

4.3 Thermostat modulateur Brink eBus à horloge numérique

Pour qu'un appareil Allure fonctionne bien, il faut que celui-ci soit relié à un thermostat modulateur Brink eBus à horloge numérique. Ce thermostat modulateur à horloge numérique échange des informations avec le module de commande de l'appareil Allure sur la base d'une communication eBus. Le thermostat modulateur à horloge numérique transmet, en fonction de la différence entre la température qui règne dans un espace où se trouve ce thermostat et la température sélectionnée souhaitée, un signal au module de commande qui entraîne une combustion dans l'appareil à la puissance souhaitée. Le module de commande transmet également des signaux à ce thermostat à horloge numérique concernant l'état de fonctionnement de l'appareil, par exemple à propos de l'intensité de la

modulation, de la température et des informations de dérangement.

Le thermostat modulateur à horloge numérique veille à amener et à maintenir aussi vite que possible la température de l'espace à la valeur souhaitée. Ceci est possible parce que l'appareil est modulable, ce qui est favorable à une moindre consommation d'énergie et à un plus grand confort.

Pour le branchement de ce thermostat modulateur eBus à horloge numérique, voir le §5.7.2.

Pour les réglages du thermostat à horloge numérique, voir la fiche d'instructions Brink Allure et le mode d'emploi fourni avec ce thermostat d'ambiance.

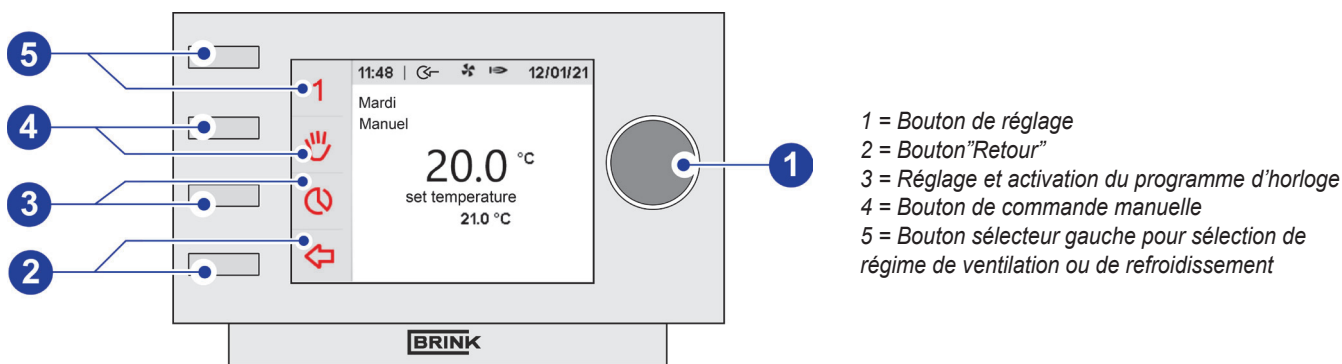

- 1 = Bouton de réglage
- 2 = Bouton "Retour"
- 3 = Réglage et activation du programme d'horloge
- 4 = Bouton de commande manuelle
- 5 = Bouton sélecteur gauche pour sélection de régime de ventilation ou de refroidissement

Thermostat d'ambiance modulateur eBus

Bouton de sélection du mode de ventilation sur le thermostat à horloge numérique

Un bouton de sélection n° A installé sur le thermostat modulateur à horloge numérique, permet à l'utilisateur de sélectionner l'un des quatre modes de fonctionnement différents :

En appuyant plusieurs fois sur le bouton n° A une sélection est effectuée et le choix est affiché à l'écran (n° B).

Les trois premières positions du bouton de sélection sont des

sélections de soufflerie tandis que la quatrième position sert à mettre le refroidissement en marche ; pour le fonctionnement de la soufflerie dans les différents modes, voir le tableau page suivante

La version refroidissement n'est pas disponible.

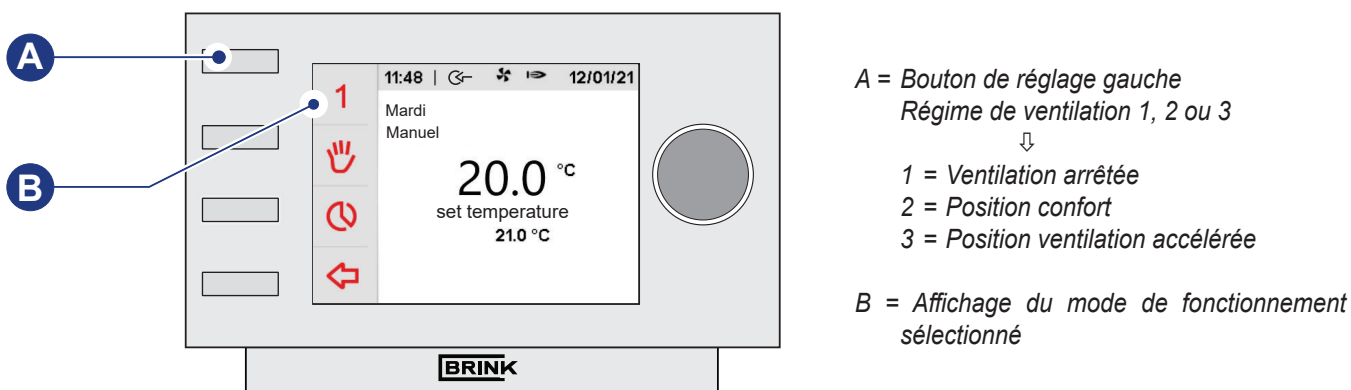

- A = Bouton de réglage gauche
- Régime de ventilation 1, 2 ou 3
- ↓
- 1 = Ventilation arrêtée
- 2 = Position confort
- 3 = Position ventilation accélérée

- B = Affichage du mode de fonctionnement sélectionné

Bouton sélecteur sur thermostat modulateur eBus à horloge numérique

Bouton sélecteur refroidissement sur le thermostat d'ambiance

La version refroidissement n'est pas disponible!

Il est possible d'équiper un appareil Allure pour refroidir. Il faut pour cela installer un module réfrigérant Allure dans les conduites d'air et de brancher une unité de condensation sur ce module réfrigérant.

Le refroidissement peut être activé sur le thermostat d'ambiance au moyen du bouton n° A. Appuyez plusieurs fois sur jusqu'à ce que le symbole "❄" soit visible sur l'écran. La température souhaitée est réglée au moyen du bouton sélecteur de température situé sur le thermostat d'ambiance.

Si la température ambiante est supérieure à la température de réglage, alors la soufflerie tournera à la valeur réglée pour le refroidissement (régime n° 4 du programme de réglage; voir chapitre 12) lors de la mise en marche du refroidissement. Le condenseur sera mis en marche à partir de l'unité de commande de l'appareil Allure et la température de l'air pulsé par l'appareil baissera.

Si la température ambiante est plus basse que celle qui a été sélectionnée sur le thermostat d'ambiance, le module réfrigérant s'arrête automatiquement. La soufflerie continue alors de tourner à un régime minimum (régime n° 2 du programme de réglage).



Attention:

Si l'appareil Allure est réglé sur le programme air extérieur (l'écran de contrôle de l'appareil Allure affiche le texte 'PRx') alors le fonctionnement de la soufflerie peut diverger de ce qui a été décrit ci-dessus; voir pour cette situation différente le § 7.8.

Si le commutateur de ventilation est connecté au connecteur d'installation 12 pôles de l'appareil Allure, la situation de la soufflerie peut diverger par rapport à ce qui est décrit ci-dessus (voir le §5.7.7).

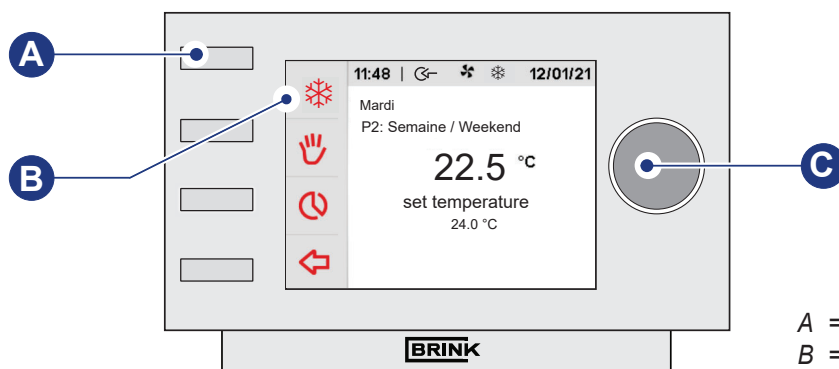

- A = Bouton de réglage refroidissement
- B = Indication "refroidissement en marche"
- C = Bouton de réglage

Bouton de réglage position refroidissement sur le thermostat modulateur eBus à horloge numérique

Position du bouton sélecteur gauche pour sélection de régime de ventilation ou de refroidissement sur le thermostat Brink eBus à horloge numérique ¹⁾

1	<p><u>Position de ventilation arrêtée</u></p> <ul style="list-style-type: none"> - Soufflerie réglée par la sonde de température ; quand il n'y a pas de demande de chaleur, la soufflerie est arrêtée. Le brûleur s'adapte à la demande de chaleur du thermostat d'ambiance.
2	<p><u>Position confort</u></p> <ul style="list-style-type: none"> - Soufflerie réglée par la sonde de température ; quand il n'y a pas de demande de chaleur, la soufflerie continue de fonctionner débit d'air minimum (étape n° 2 du programme de réglage). Le brûleur s'adapte à la demande de chaleur du thermostat d'ambiance.
3	<p><u>Position ventilation accélérée</u></p> <ul style="list-style-type: none"> - La soufflerie tournant au continu est réglée à un débit d'air maximal (étape n° 3 du programme de réglage). Le brûleur s'adapte à la demande de chaleur du thermostat d'ambiance.
❄	<p><u>Refroidissement en marche (La version refroidissement n'est pas disponible!)</u></p> <ul style="list-style-type: none"> - Quand il y a une demande de froid, la soufflerie continue de fonctionner en position refroidissement (étape n° 4 du programme de réglage); s'il n'y a pas de demande de froid, la soufflerie tourne à un débit d'air minimum (étape n° 2 du programme de réglage) ou dépendamment de l'état du commutateur de ventilation éventuellement raccordé (voir § 5.7.7) . Le brûleur ne peut jamais être activé lorsque le bouton n° A est en position refroidissement.

¹⁾ Si l'appareil a été réglé par l'installateur comme un appareil de plein air (voir aussi le § 7.8), alors le fonctionnement du bouton n° A pour le régime de la soufflerie diffère de ce qui a été décrit dans le tableau ci-dessus.

4.4 Thermostat d'ambiance marche/arrêt

Il est toujours possible de faire fonctionner un appareil Allure au moyen d'un thermostat d'ambiance marche/arrêt (un contact sans potentiel) au lieu d'un thermostat modulateur eBus à horloge numérique (voir le § 5.7.2). Cela peut être le cas au moment, par exemple, où un système de réglage annuel (module de commande centrale) est utilisé.

 **Attention !**
Les branchements d'un thermostat d'ambiance marche/arrêt et d'un thermostat modulateur eBus à horloge numérique ne sont pas identiques ; voir le § 5.7.2.

Pour le branchement d'un thermostat d'ambiance marche/arrêt le numéro d'étape 24 doit se trouver sur la valeur "1" (voir chapitre 12).

Dès qu'un thermostat d'ambiance marche/arrêt est connecté, il n'est plus possible de brancher un commutateur pour arrêter le chauffage (voir le § 5.7.8). Le branchement d'un commutateur pour faire fonctionner l'appareil à une demande de chaleur constante n'est plus possible.

Il en est ainsi car les connecteurs concernés sur le module de commande sont identiques à ceux du thermostat d'ambiance marche/arrêt ; la différence pour d'autres applications est le réglage du numéro d'étape 24.

L'appareil Allure réagira autrement avec le branchement d'un thermostat marche/arrêt qu'avec un thermostat modulateur E-bus à horloge numérique. Au cas où l'appareil est branché à un thermostat d'ambiance marche/arrêt, une sélection de valeur contenant un réglage de température maximum de l'air pulsé sera généré au moment d'une demande de chaleur. Le module de commande mènera avec une puissance maximale et maintiendra en s'adaptant la température de l'air pulsé par l'appareil à cette valeur sélectionnée. La grande différence qu'il y a avec le thermostat modulateur réside dans le fait que la valeur sélectionnée ne varie pas avec le système de réglage marche/arrêt. Toutefois, en combinaison avec la connexion d'une sonde extérieure (voir le § 5.7.6) la valeur de réglage de la température de l'air pulsé pourra varier en fonction de la température extérieure et la valeur variable de réglage aura un effet modulateur. Le programme de réglage permet de régler la température et d'envoyer la valeur maximale de réglage. Si la température extérieure est supérieure à la valeur réglée, alors une valeur de réglage plus basse sera générée.

Pour un système de conduites avec une chicane, la température de retour dans l'appareil augmente à mesure que l'électrovanne gaz s'ouvre. Une température de retour croissante et une température constante de l'air pulsé a pour effet une réduction de la puissance nécessaire pour réchauffer l'air. L'appareil réagira à cela de façon modulatrice. À la fin de la demande de chaleur, l'appareil s'arrête. Le comportement de mise en marche et d'arrêt dépendra du réglage du contacteur marche/arrêt du thermostat d'ambiance. Le volume d'air de la soufflerie d'air chaud augmente progressivement à mesure qu'augmente la température de l'air pulsé, et atteint le maximum choisi quand la valeur sélectionnée de la température de l'air pulsé est atteinte.

Tous les avantages d'un appareil Allure, par rapport aux appareils analogues, restent valables quand un contacteur marche/arrêt est utilisé :

- Rendement élevé
- modulation, dépendant de la température extérieure au moyen d'une sonde extérieure
- composant favorisant l'économie d'énergie
- installation et emploi conviviaux

Utiliser un thermostat d'ambiance à contact "sec".

Nota : Mode de la ventilation avec un thermostat à contact sec.

- a) Pour avoir un fonctionnement du ventilateur correspondant à la position confort (Voir Page 8) il suffit de raccorder ce thermostat sur le connecteur 'X4', borne 11 et 12.
- b) Pour avoir un fonctionnement du ventilateur correspondant à la position ventilateur arrêté (Voir Page 8) il suffit de raccorder ce thermostat sur le connecteur 'X4', borne 11 et 12 et **faire un shunt** entre les bornes 4 et 5 de 'X4'.

5.1 Installation - généralités

5.1.1 Mise en place de l'appareil

Pour ouvrir l'appareil, il faut tirer vers soi les deux angles de couleur gris pour accéder aux vis de fixation de la porte; il est alors possible d'ôter la porte de l'appareil. Il faut tenir compte des points suivants lors de la mise en place du générateur d'air chaud:

- Positionner l'appareil aussi près que possible des voies d'évacuation des gaz brûlés et d'admission d'air pour la combustion.
- Positionner l'appareil autant que possible entre ces deux conduites.
- Positionner l'appareil dans un endroit accessible où il y a assez de place pour l'entretien.
- Positionner l'appareil dans un volume où il ne gèle pas.

La reprise d'air peut s'effectuer dans le local chaufferie (sans créer de dépression) si le générateur est installé en type "C".

À cet égard, il est nécessaire que l'espace d'installation soit en communication ouverte avec le reste de l'habitation. (Ceci à condition que l'amenée d'air au brûleur soit connectée).

- Le générateur d'air chaud doit être rehaussé s'il est placé sur un sol humide.
- Installer l'appareil de niveau et avec des fixations anti-vibration.
- Le générateur Allure doit être positionné sur son caisson de reprise d'air. Voir croquis ci dessous.
- Installer l'appareil de niveau et avec des fixations anti-vibration.

Reprise d'air par gaine

Fumée type B22 avec ventilation basse en chaufferie

Ou

Fumée type C12 sans ventilation basse en chaufferie mais grille de décompression.

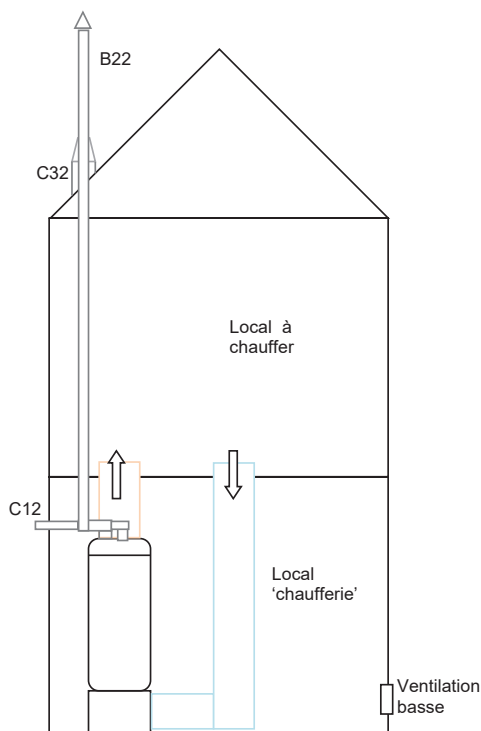

Reprise d'air en vrac

Fumée type C32 sans ventilation basse en chaufferie mais grille de décompression.

Ou

Fumée type C12 sans ventilation basse en chaufferie mais grille de décompression.

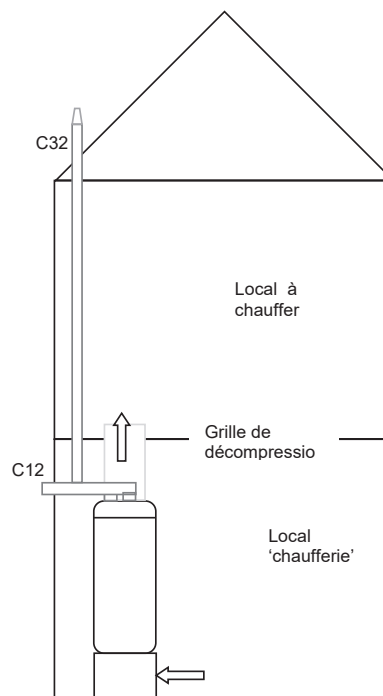

5.1.2 Espace libre autour de l'appareil

Il faut respecter quelques exigences à l'égard de l'espace libre autour de l'appareil :

- Il faut respecter un espace libre d'environ 5 cm entre la conduite d'évacuation des gaz brûlés et des matériaux éventuellement inflammables.
- Ne pas positionner l'appareil directement contre le mur et le plafond.
- Veiller à toujours respecter une distance d'au moins 1 m sur le devant de l'appareil et une hauteur libre minimale de 180 cm en raison de l'entretien.

5.1.3 Consignes

L'installation d'un générateur d'air chaud de la série Allure doit se faire conformément :

- Aux règles techniques et de sécurité d'installation gaz : DTU 61.1.
- A la norme électrique NF C 15-100
- L'habillage de l'appareil Allure est hermétique et constitue une partie du dispositif d'amenée d'air au brûleur. C'est pourquoi il est exigé que le couvercle frontal soit bien monté et bien hermétique quand l'appareil fonctionne.
- Aux éventuelles prescriptions complémentaires des Compagnies distributrices d'énergie locales.
- Aux prescriptions d'installation de la série Allure.

Réglementation sur les sorties des ventouses de type C12

Les orifices d'évacuation des appareils à circuit étanche rejetant les gaz brûlés à travers un mur extérieur doivent être situés à 0,40 m au moins de toute baie ouvrante et à 0,60 m de tout orifice d'entrée d'air de ventilation.

- Ces deux distances s'entendent de l'axe de l'orifice d'évacuation des gaz brûlés au point le plus proche de la baie ouvrante ou de l'orifice de ventilation.
- Les orifices d'évacuation et de prise d'air des appareils à circuit étanche débouchant à moins de 1,80 m au-dessus du sol doivent être protégés efficacement contre toute intervention extérieure susceptible de nuire à leur fonctionnement normal.

- Les orifices d'évacuation débouchant directement sur une circulation extérieure (notamment voie publique ou privée) à moins de 1,80 m au-dessus du sol doivent comporter un déflecteur inamovible donnant au gaz une direction sensiblement parallèle au mur.

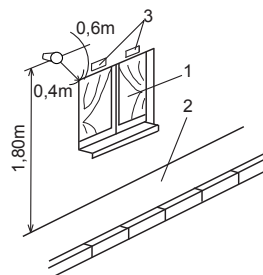

- 1 = Baie ouvrante (fenêtre, vasistas, porte, ...)
- 2 = Voie publique ou privée
- 3 = Orifices de ventilation

Schéma sur l'arrêté du 2 août 1977

Il faut entendre par voie publique ou privée, où débouche une ventouse, tout passage tel que :

- trottoir public ou privé
- allée de circulation
- rue piétonne
- coursière
- escalier (paliers et marches y compris)

Contrôler les cotes de la cheminée pour un raccordement type B22

Avant l'installation des conduites d'évacuation des produits de combustion contrôler si la cheminée dispose bien des cotes admissibles pour le montage prévu.

5.1.4 Prescriptions des matériaux synthétiques PP pour l'admission d'air et l'évacuation des gaz brûlés

- Les appareils Allure sont homologués conformément au dossier CE Gastec portant le numéro de rapport 170259 et sont de type C12 (configuration étanche façade), ou de type C32 (configuration étanche toiture), ou B22 (configuration sur cheminée).
- **Type C12 et type C32:**
 - Il s'agit de raccorder un générateur étanche de type C pour une évacuation des fumées et d'air comburant sur l'extérieur en toiture ou façade.
 - Les conduits d'évacuation de fumée sont utilisés dans un environnement générant de la condensation et atteignant au maximum une température de 120°C. Le raccordement peut être bi-tube 80/80 ou concentrique 80/125.
 - Les conduits de fumée et d'admission d'air doivent être en polypropylène (PP) et conforme au marquage CE et au DTA (Document technique Appliqué du CSTB).
 - Les conduits doivent être apparents et visibles dans le local chaufferie.
 - Dans le cas d'une traversée de paroi, les conduits seront placés dans un coffrage si il y a risque de choc. Sans risque de choc, les conduits peuvent traverser librement un local. Pas de contact avec les matériaux, mais aucun écart au feu n'est à respecter.
- **Type B22:**
 - Il s'agit de raccorder un générateur non étanche de type B pour une évacuation des fumées avec réhabilitation d'un boisseau ou d'une gaine existante. L'air comburant de l'appareil sera pris dans la pièce ventilée. Le conduit d'évacuation sera en tirage naturel.
 - **Débouché de toiture:** La position du débouché du conduit doit respecter les prescriptions de l'article 18 de l'arrêté du 22 octobre 1969 relatif aux conduits de fumée desservant les logements.
 - Local où est situé l'appareil : Dans les logements ou pièces annexes, la ventilation du local doit être conforme à l'article 15 de l'arrêté du 2 août 1977 modifié.
 - De plus, conformément à l'article 11 de l'arrêté du 24 mars 1982 modifié, lorsque la ventilation du logement est assurée par une ventilation mécanique, il convient de s'assurer que celle-ci ne peut entraîner d'inversion de tirage.
 - Les conduits d'évacuation de fumée sont utilisés dans un environnement générant de la condensation et atteignant au maximum une température de 120°C. Ils doivent être conformes au marquage CE et au DTA (Document technique Appliqué du CSTB).

 **Utilisez toujours les bons tuyaux de gaz de combustion et d'air lors de l'installation d'un réchauffeur d'air Allure!**
 Pour les codes article Brink corrects de ces articles, voir le tableau ci-dessous.

Code	Description	Catégorie d'appareil
122005	Conduit de toit D80 - D125	C32
122010	Conduit de toit HR D80 - D125 avec embout	C32
122040	Manchette de toit D100 - D131 0-55 °	C32
122050	Brassard DDV D100 - Toit plat D131 mm	C32
122051	Brassard DDV D150 - Toit plat D186 mm	C32
122020	Conduit de paroi HR D80 - D125 avec embout	C12
122025	Conduit mural D80 - D125	C12
122060	Ensemble de plaques murales en plastique pour un débit horizontal	C12
123010	PP tuyau de cheminée L250 D80	C12/C32
123020	PP tuyau de cheminée L500 D80	C12/C32
123030	PP rookgasafvoerbuïs L1000 D80	C12/C32
123040	PP rookgasafvoerbuïs L2000 D80	C12/C32
123050	PP tuyau de cheminée 45° D80	C12/C32
123060	PP coude de décharge de gaz de combustion 87° D80	C12/C32
123080	Couplage D80 Flex / douille	C32/C92
124090	Centrocïn lubrifiant (50ml)	C12/C32
125000	Tuyau d'inspection L273 D80	C12/C32
125001	Courbe d'inspection L273 D80	C12/C32
125003	Plier avec le support de support 87 °	C12/C32
125010	Elément de transition concentrique à parallèle	C12/C32/C92
125020	Connecteur mural concentrique (D80 - D125)	C32/C92
125030	Hotte de cheminée pour grespot	C32/C92
125040	Doublure de cheminée flexible D80	C32/C92
125050	Centreur	C32/C92
125060	Coude 80 mm avec support de cheminée	C32/C92
125070	Couplage flexible / flexible	C32/C92
125080	Plaque murale en PP D125 blanc	C32/C92
125090	Aide à la traction avec corde pour D80; longueur de corde 23m	C32/C92
124010	Conduit de fumée concentrique L250 D80	C12/C32
124020	Conduit de fumée concentrique L500 D80	C12/C32
124030	Conduit de fumée concentrique L1000 D80	C12/C32
124040	Conduit de fumée concentrique L2000 D80	C12/C32
124050	Courbe de décharge de gaz de combustion concentrique 45° D80	C12/C32
124060	Courbe de décharge de gaz de combustion concentrique 87° D80	C12/C32
124080	Support 100 - 131 PP blanc	C12/C32
125005	Revisie bocht concentrisch L265 D125-D80	C12/C32
125006	KAS concentrique L170 D125 - D80	C12/C32
649808	Support de serrage en plastique DN80	C12/C32

5.2 Aménée d'air et évacuation des gaz brûlés

5.2.1 Aperçu du dispositif parallèle d'aménée d'air et d'évacuation des gaz brûlés verticales - Catégorie d'appareil C32

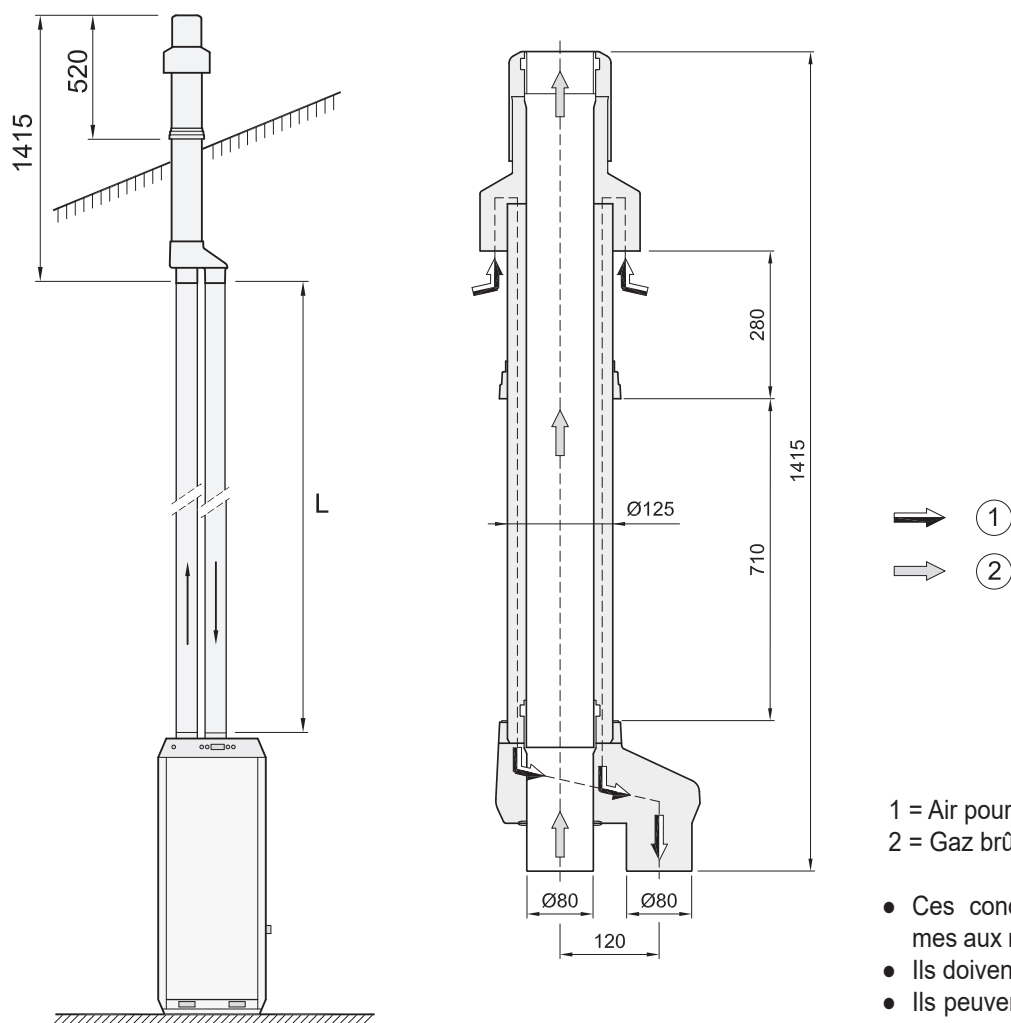

1 = Air pour la combustion
2 = Gaz brûlés

- Ces conduits doivent être conformes aux réglementations en vigueur
- Ils doivent répondre au DTA.
- Ils peuvent être de la gamme Rolux condensation de marque Ubbink par exemple.

Amenée et évacuation verticales parallèles d'appareil Allure

5.2.2 Aperçu du dispositif parallèle d'amenée d'air et d'évacuation des gaz brûlés horizontales - Catégorie d'appareil C12

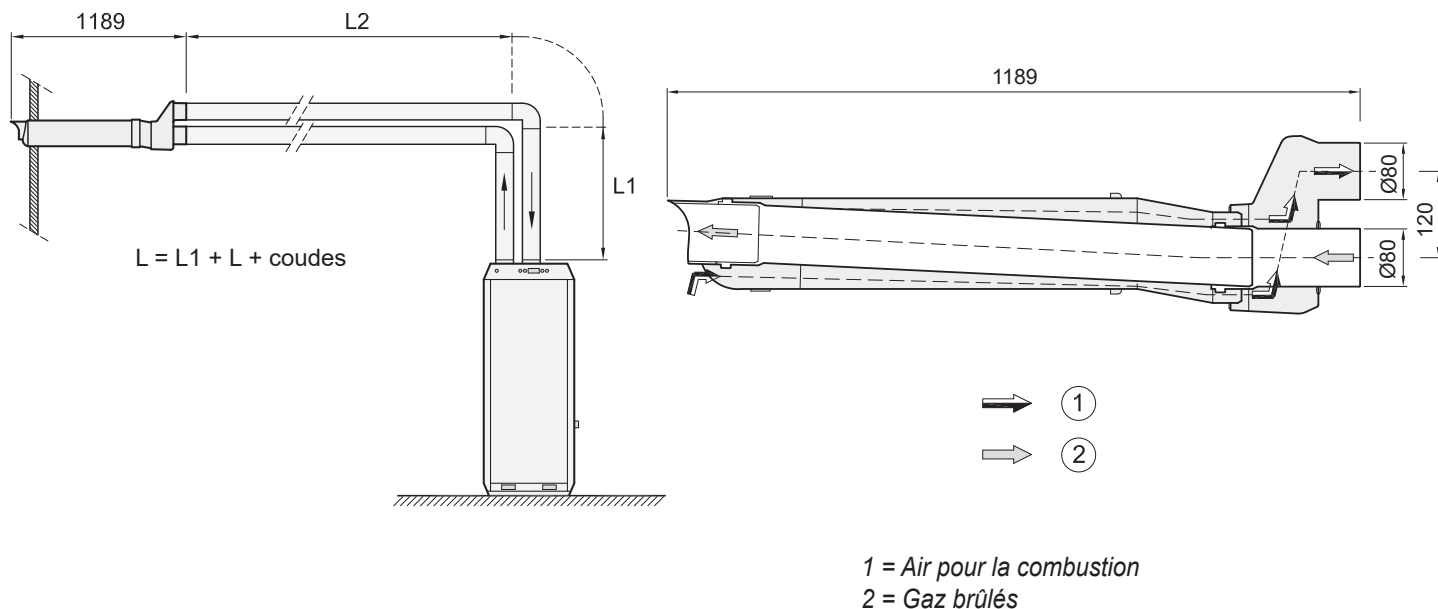

Amenée et évacuation horizontales parallèles d'appareil Allure

5.2.3 Longueur du dispositif parallèle d'amenée d'air et d'évacuation des gaz brûlés - verticales & horizontales

Appareil	Paroi unique Ø80
	Longueur maximale L* [m]
B-16 HR	20
B-25 HR	20
B-40 HR	15



Remarque :

Dans le cas où il y aurait une circonstance s'écartant des situations décrites dans les consignes d'installation, il est conseillé de prendre contact avec le fabricant pour déterminer les longueurs adéquates des conduites d'évacuation et d'admission.

* Pour L voir les illustrations.

Un coude (R/D= 0,5) équivaut à une longueur de :

* coude à 45° 1,00 m

* coude à 90° 3,00 m

- Pour le contreventement, voir §5.2.10 jusqu'au §5.2.12 inclus.

Nota:

- Ces conduits doivent être conformes aux réglementations en vigueur.
- Ils doivent répondre au DTA (Document Technique Appliqué).
- Ils peuvent être de la gamme Rolux condensation de marque Ubbink par exemple.



Assurez-vous que les raccords à manchon de la sortie de gaz de combustion et les matériaux d'alimentation en air se ferment correctement et ne peuvent pas se détacher. Le fait de ne pas fixer correctement les gaz de combustion et l'alimentation en air peut entraîner des situations dangereuses ou entraîner des blessures. Vérifiez toutes les pièces de gaz de combustion et d'air pour les fuites.

5.2.4 Manuel de montage du dispositif parallèle d'amenée d'air et d'évacuation des gaz brûlés - verticales & horizontales

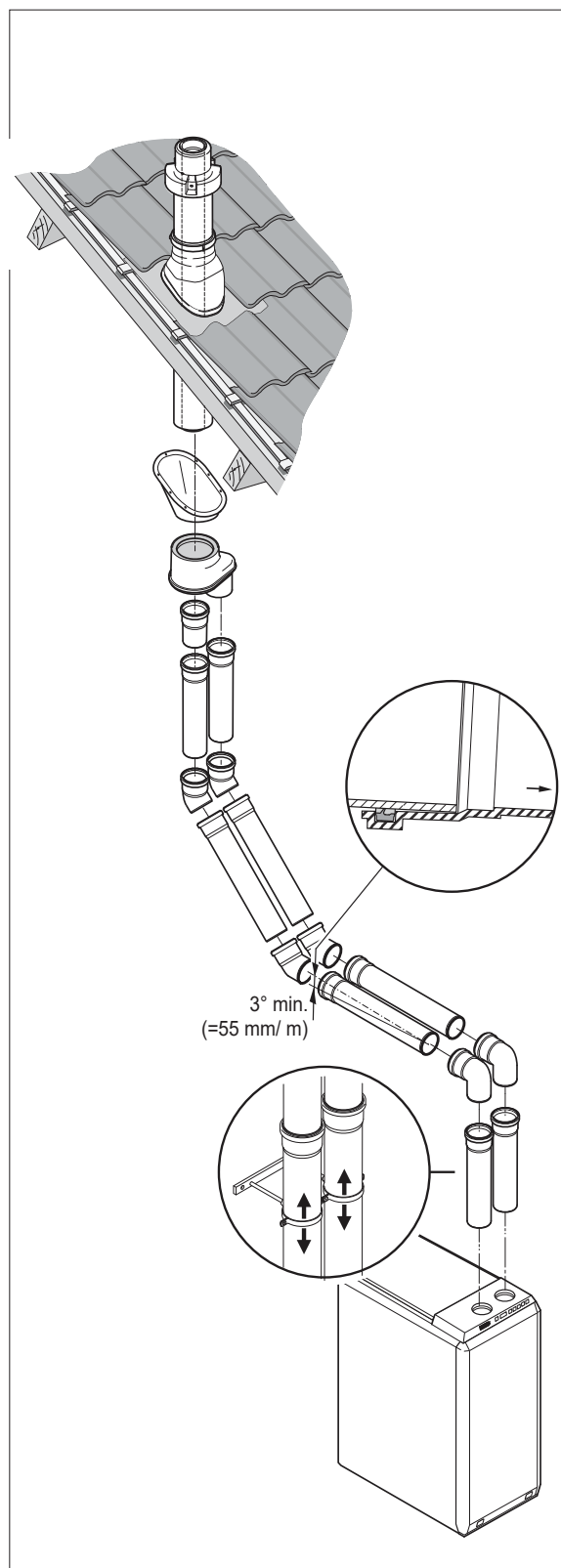
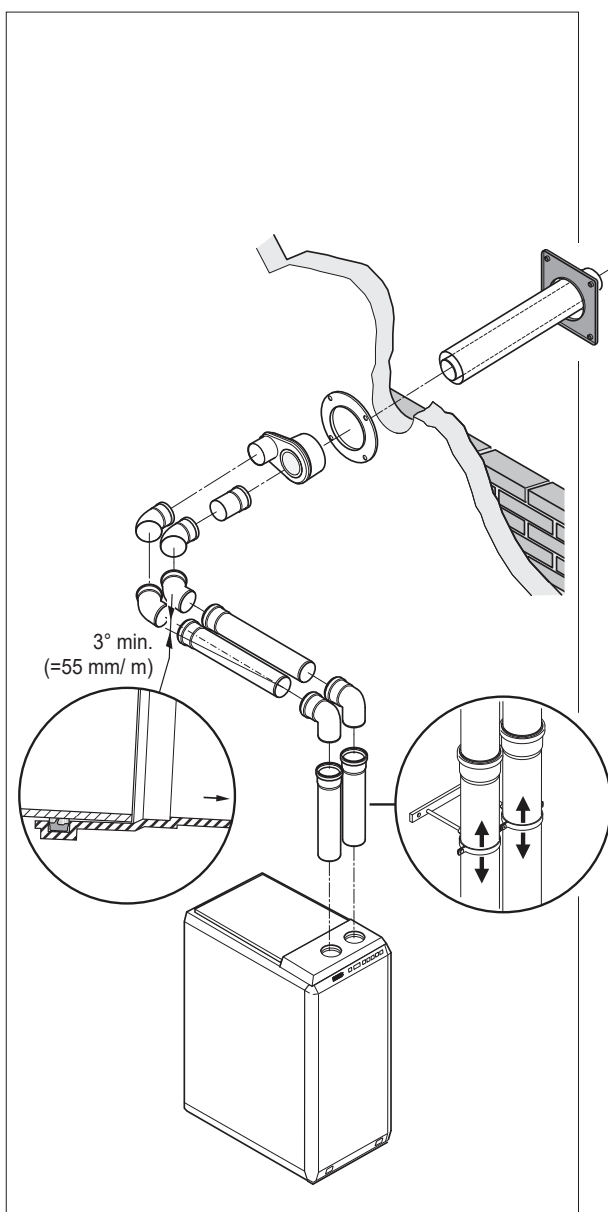
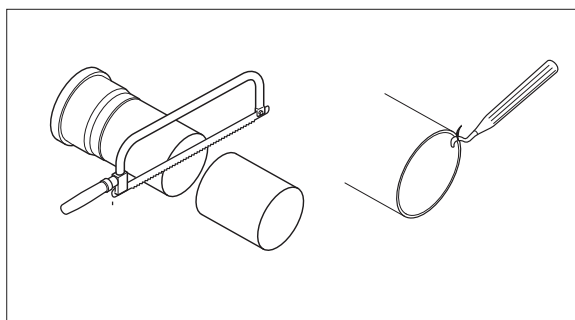

5.2.5 Aperçu du dispositif concentrique d'amenée d'air et d'évacuation des gaz brûlés verticales - Catégorie d'appareil C32

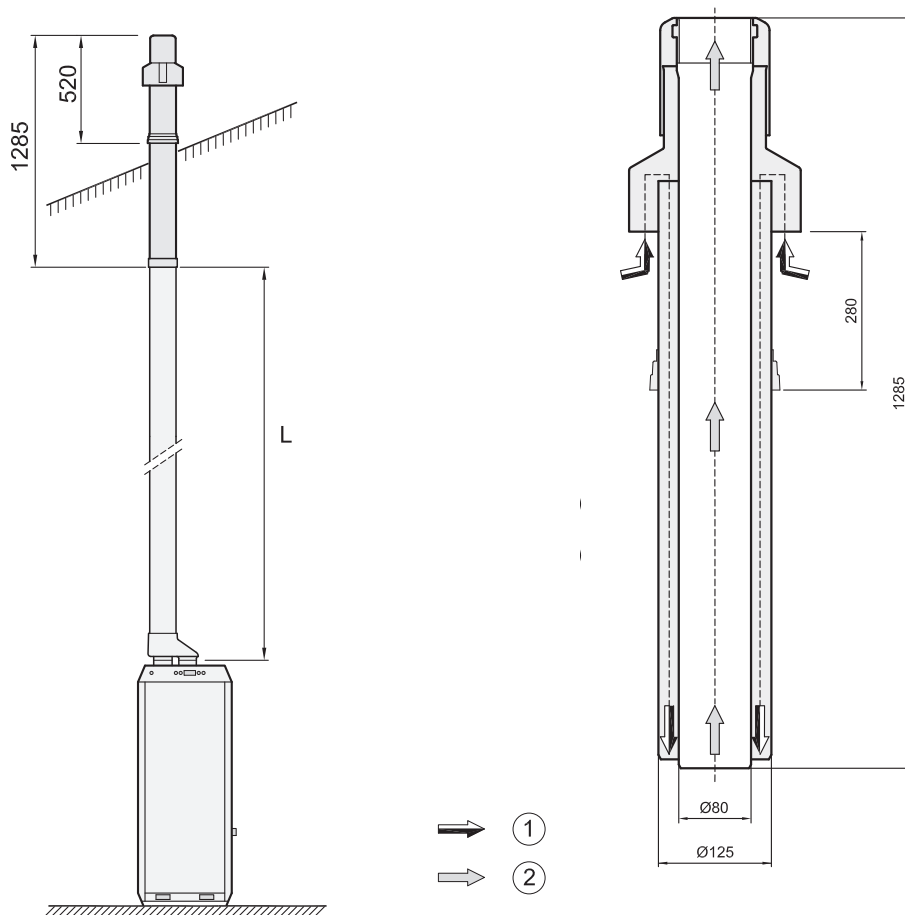

- Ces conduits doivent être conformes aux réglementations en vigueur.
- Ils doivent répondre au DTA (Document Technique Appliqué). Ils peuvent être de la gamme Rolux condensation de marque Ubbink par exemple.)

1 = Air pour la combustion
2 = Gaz brûlés

Dispositif d'amenée et d'évacuation verticales concentriques d'appareil Allure

5.2.6 Aperçu du dispositif concentrique d'amenée d'air et d'évacuation des gaz brûlés horizontales - Catégorie d'appareil C12

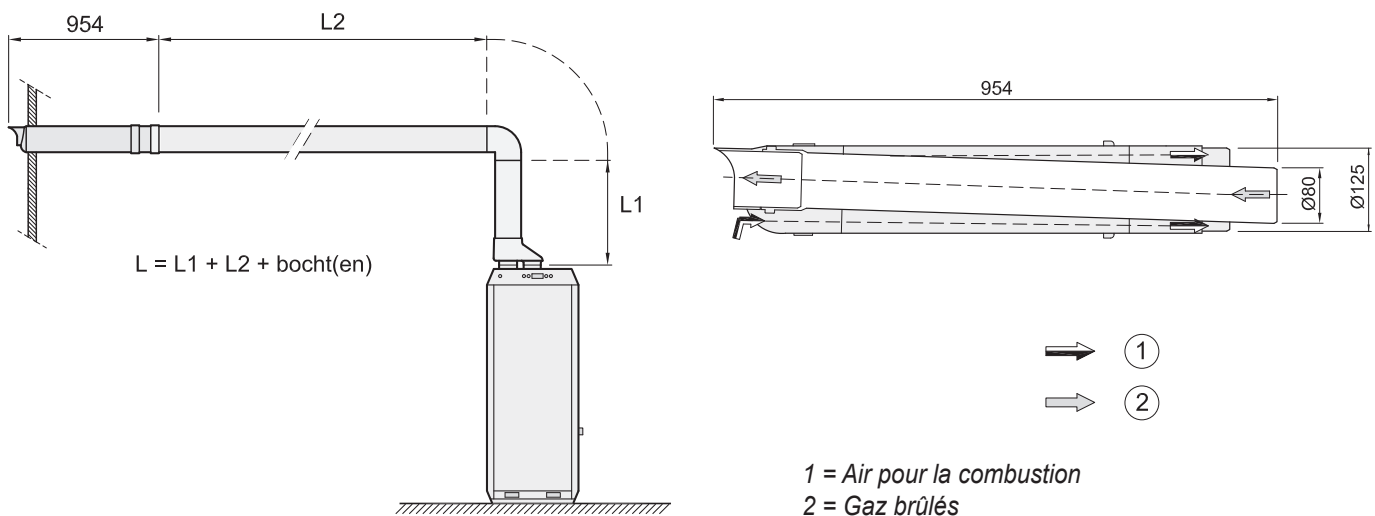

1 = Air pour la combustion
2 = Gaz brûlés

Dispositif d'amenée et d'évacuation horizontales concentriques d'appareil Allure

EMAT propose des accessoires conformes au DTA pour ce dispositif façade concentrique

5.2.7 Longueur du dispositif concentrique d'amenée d'air et d'évacuation des gaz brûlés - verticales & horizontales

Appareil	Paroi unique Ø80-125
	Longueur maximale L* [m]
B-16 HR	12
B-25 HR	12
B-40 HR	12

Un coude (R/D= 0,5) équivaut à une longueur de :

- * coude à 45° 1,00 m
- * coude à 90° 3,00 m



Remarque :

Dans le cas où il y aurait une circonstance s'écartant des situations décrites dans les consignes d'installation, il est conseillé de prendre contact avec le fabricant pour déterminer les longueurs adéquates des conduites d'évacuation et d'admission.

* Pour L voir les illustrations.

- Pour le contreventement, voir §5.2.10 jusqu'au §5.2.12 inclus.

5.2.8 Manuel de montage du dispositif concentrique d'amenée d'air et d'évacuation des gaz brûlés - verticales & horizontales

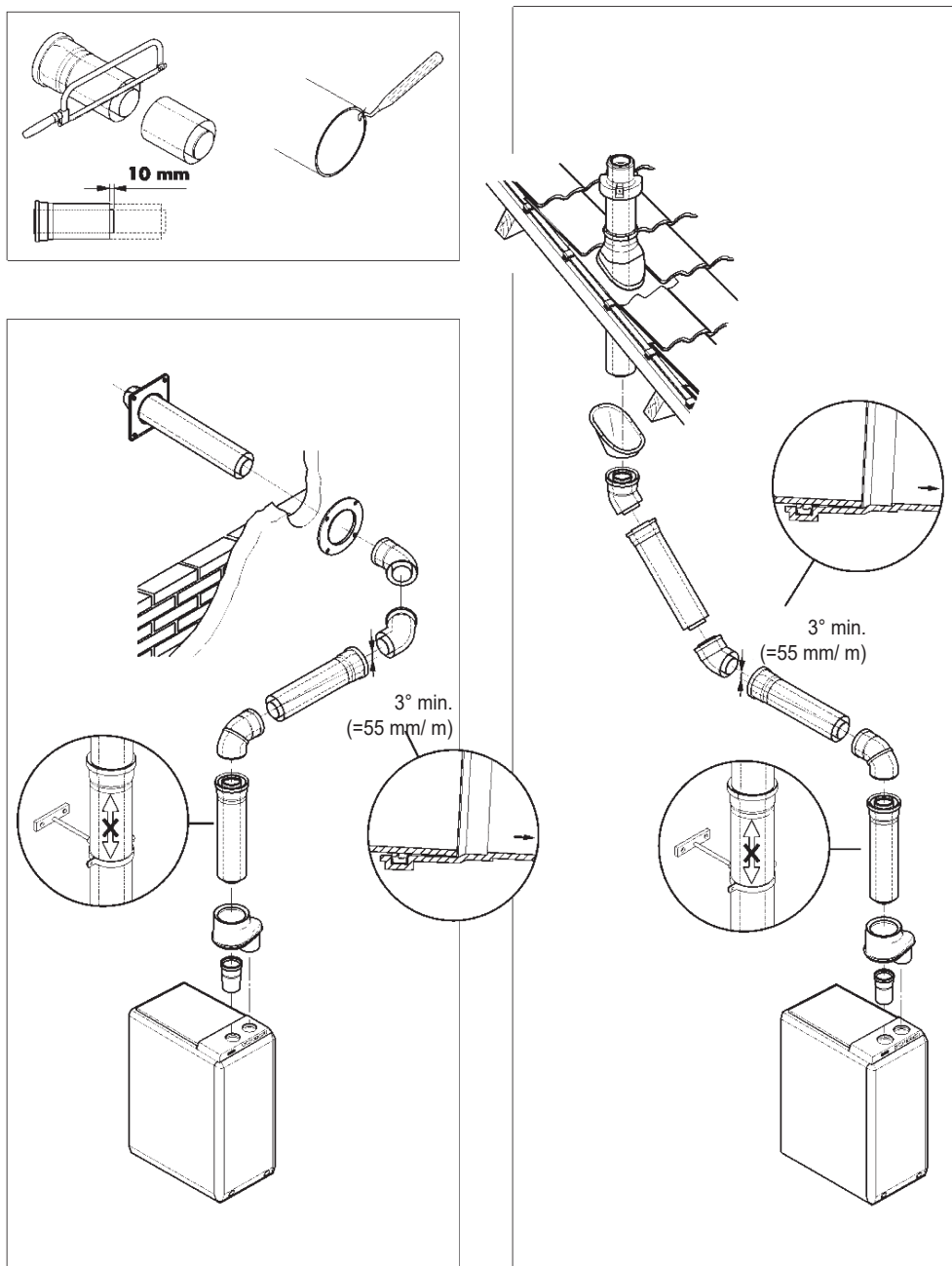

Manuel de montage du dispositif d'amenée et d'évacuation verticales et horizontale concentriques d'appareil Allure

5.2.9 Dispositif conduit fumée rigide lisse, air comburant dans la chaufferie (B22)

Nota :

- Ces conduits doivent être conformes aux réglementations en vigueur.
- Ils doivent répondre au DTA (Document Technique Appliqué).
- Ils peuvent être de la gamme Chemilux condensation de marque Ubbink en diamètre 110 mm par exemple.

Longueur du dispositif d'évacuation des gaz brûlés en type (B22)

Appareil	Longueur max. L [m] Ø80	Longueur max. L [m] Ø110	Longueur max. L [m] Ø125
B-16 HR	40	70	93
B-25 HR	40	70	93
B-40 HR	30	52	69

$$L = L1 + L2 + L3(\text{coudes})$$

Un coude équivaut à une longueur de :

- * coude à 45° = 1,00 m
- * coude à 90° = 3,00 m

Remarque 1:

Dans le cas où il y aurait une circonstance s'écartant des situations décrites dans les consignes d'installation, il est conseillé de prendre contact avec le fabricant pour déterminer les longueurs adéquates des conduites d'évacuation et d'admission.

Remarque 2 :

Dans le cas d'une installation en type B22, le Local chaufferie doit obligatoirement comporter Une ventilation haute et basse débouchant sur l'extérieur.

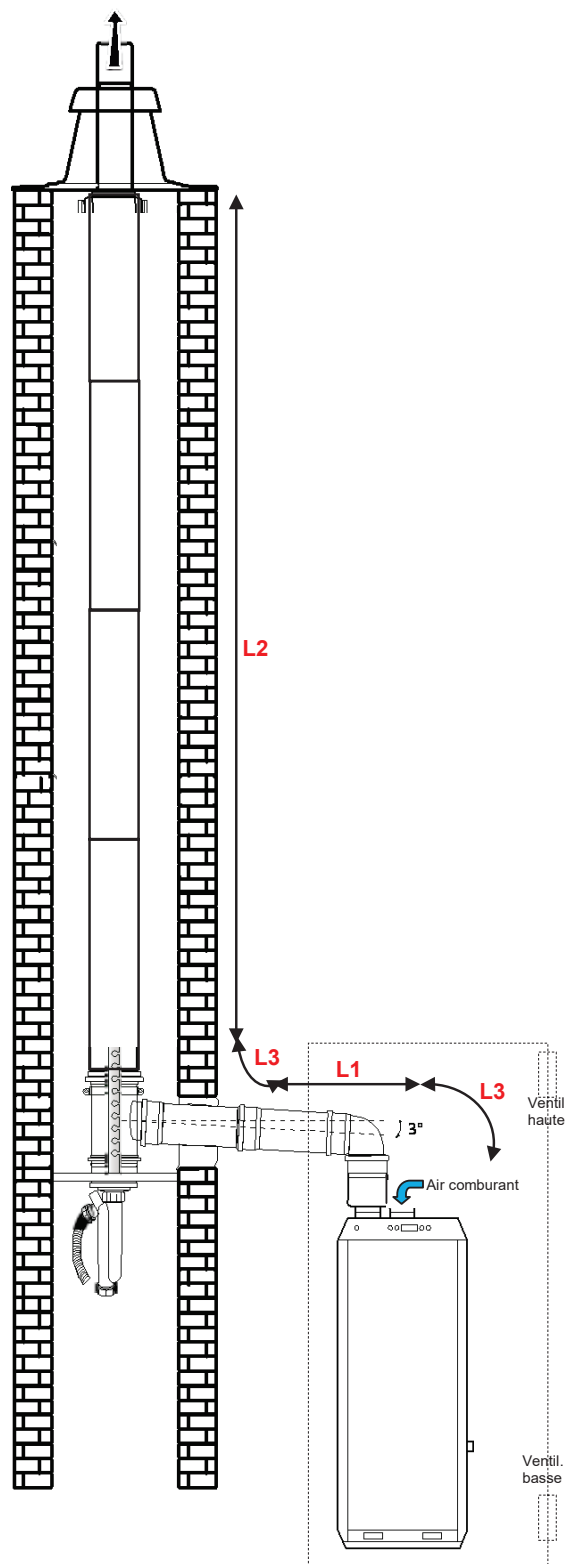

5.2.10 Dispositif conduit fumée souple annelé, air comburant dans la chaufferie (B22)

Nota :

- Ces conduits doivent être conformes aux réglementations en vigueur.
- Ils doivent répondre au DTA (Document Technique Appliqué).
- Ils peuvent être de la gamme Chemilux condensation de marque Ub-bink en diamètre 110 mm par exemple.

Longueur du dispositif d'évacuation des gaz brûlés en type (B22)

Appareil	Longueur max. L [m] Ø80	Longueur max. L [m] Ø110	Longueur max. L [m] Ø125
B-16 HR	24 (40*0.6)	42 (70*0.6)	55 (93*0.6)
B-25 HR	24 (40*0.6)	42 (70*0.6)	55 (93*0.6)
B-40 HR	18 (30*0.6)	31 (52*0.6)	41 (69*0.6)

L = L1+ L2 + L3(coudes)
0.6m de conduit annelé = 1m de conduit rigide lisse.

Un coude équivaut à une longueur de :

- * coude à 45° = 1,00 m
- * coude à 90° = 3,00 m

Remarque 1:

Dans le cas où il y aurait une circonstance s'écartant des situations décrites dans les consignes d'installation, il est conseillé de prendre contact avec le fabricant pour déterminer les longueurs adéquates des conduites d'évacuation et d'admission.

Remarque 2 : idem page 18

Exemple pour calculer la longueur max du conduit souple annelé :

Exemple 1 :

Configuration : Allure B16HR avec 2 coudes Ø80 + 2m rigide lisse Ø80 + cheminée boisseau de 8m de haut tubée en souple Ø80.

$L = L1 + L2 + L3(\text{coudes}) \rightarrow$
 $L2 = L - [L1 + L3(\text{coudes})] \rightarrow$
 $L2 = 40 - [2 + 2*3] \rightarrow$
 $L2 = 32\text{m}$ (Avec 0.6m annelé = 1m lisse) \rightarrow
 $L2 \text{ annelé} = 32 * 0.6 = 19\text{m} \rightarrow$
 19m supérieur à 8m de boisseau \rightarrow **OK**

Exemple 2 :

Configuration : Allure B40HR avec 6 coudes Ø110 + 5m rigide lisse Ø110 + cheminée boisseau de 20m de haut tubée en souple Ø110.

$L = L1 + L2 + L3(\text{coudes}) \rightarrow$
 $L2 = L - [L1 + L3(\text{coudes})] \rightarrow$
 $L2 = 52 - [6*3 + 5] \rightarrow$
 $L2 = 29\text{m}$ (Avec 0.6m annelé = 1m lisse) \rightarrow
 $L2 \text{ annelé} = 29 * 0.6 = 17\text{m} \rightarrow$
 17m inférieur à 20m de boisseau \rightarrow **NON OK**

Exemple 3 :

Configuration : Allure B25HR avec 1 coude Ø80 + 5m annelé horizontal Ø80 + cheminée en boisseau de 15m de haut tubée en conduit souple Ø80

$L = L1 + L2 + L3(\text{coudes}) \rightarrow$
 $L2 = L - [L1 + L3(\text{coudes})] \rightarrow$
 $L2 = 40 - [1*3 + 5/0.6]$ (Avec 0.6m annelé = 1m lisse) \rightarrow
 $L2 = 28.7\text{m}$ (Avec 0.6m annelé = 1m lisse) \rightarrow
 $L2 \text{ annelé} = 28.7 * 0.6 = 17.2\text{m} \rightarrow$
 17.2m supérieur à 15m de boisseau \rightarrow **OK**

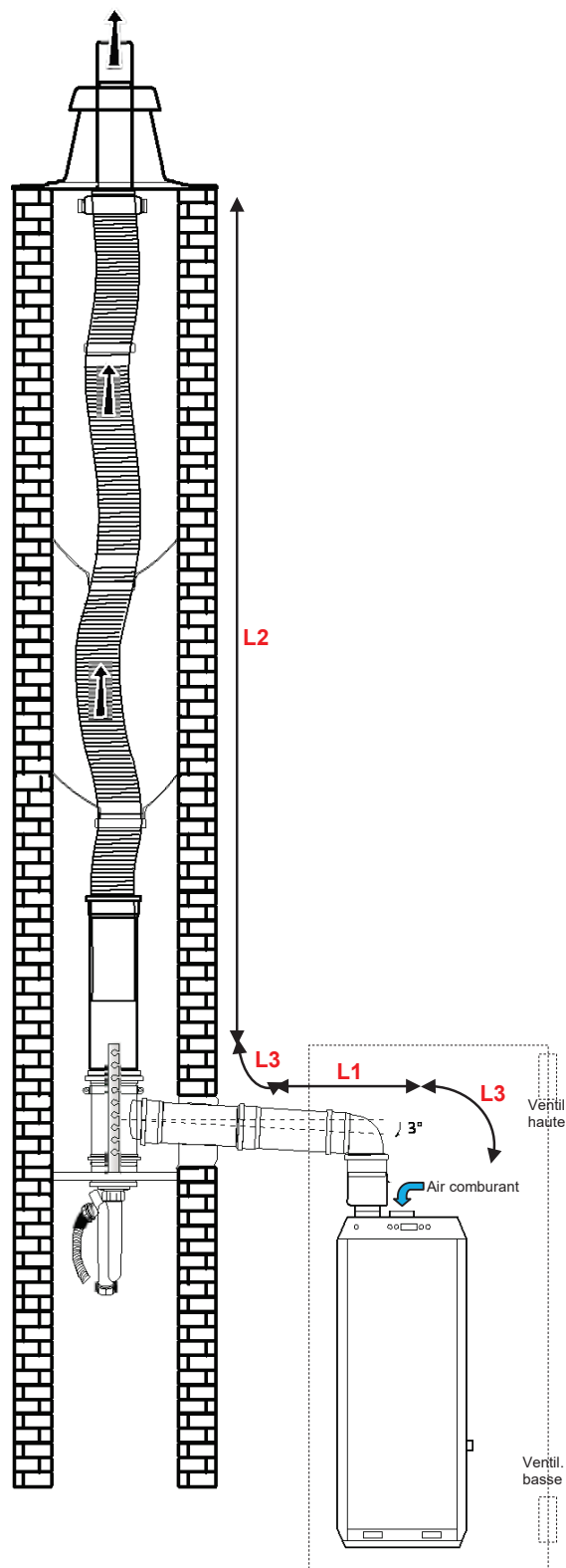

5.2.11 Aperçu de rénovation de cheminée - Catégorie d'appareil C92

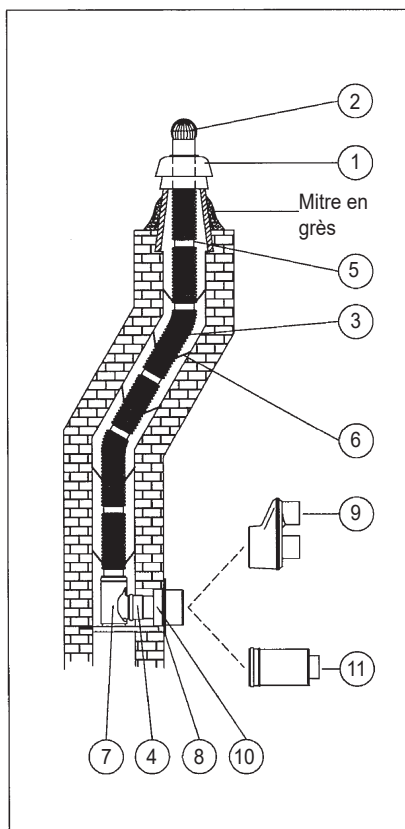

Rénovation de cheminée avec raccordement latéral.

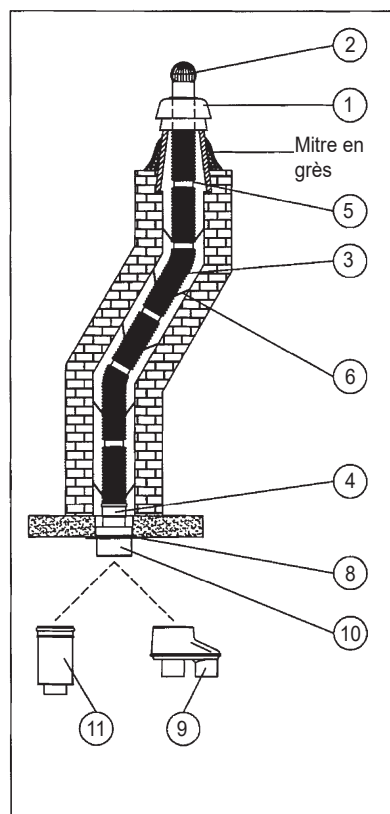

Rénovation de cheminée avec raccordement à la base.

La conduite d'air doit mesurer au minimum de 17 x17 cm!

- | | |
|--|---|
| 1 = Mitre de cheminée avec raccordement pour mitre en grès - Art.nr.: 125030 | 7 = Coude avec support de cheminée - Art.nr.: 125060 |
| 2 = Treilli convexe | 8 = Couronne de basset - Art.nr.: 125080 |
| 3 = Tuyau flexible - Art.nr.: 125040 | 9 = Élément de transition - Art.nr.: 125010 |
| 4 = Rallonge - Art.nr.: 123080 | 10 = Pièce concentrique de passage de la base - Art.nr.: 125020 |
| 5 = Raccord - Art.nr.: 125070 | 11 = Rallonge concentrique |
| 6 = Centreur - Art.nr.: 125050 | |

Longueur du dispositif d'évacuation de rénovation de cheminée

Appareil	Longueur max. L [m] Ø80	Longueur max. L [m] Ø110	Longueur max. L [m] Ø125
B-16 HR	12	15	20
B-25 HR	12	15	20
B-40 HR	12	15	20

Il est permis d'utiliser un tuyau d'évacuation flexible pour l'évacuation des gaz brûlés. En cas d'application d'un tuyau d'évacuation flexible, la longueur d'évacuation L donnée dans le tableau doit être plus courte de 40%.

- Pour le contreventement, voir §5.2.10 jusqu'au §5.2.12 inclus.

Un coude (R/D= 0,5) équivaut à une longueur de :

- * coude à 45° 1,00 m
- * coude à 90° 3,00 m



Remarque 1:

Dans le cas où il y aurait une circonstance s'écartant des situations décrites dans les consignes d'installation, il est conseillé de prendre contact avec le fabricant pour déterminer les longueurs adéquates des conduites d'évacuation et d'admission.

Remarque 2 :

Dans le cas d'une installation en type B22, le Local chaufferie doit obligatoirement comporter Une ventilation haute et basse débouchant sur l'extérieur.

5.2.12 Règlementation général

Important:

- Ces réglementations s'appliquent aux systèmes d'évacuation des gaz de combustion concentriques et parallèles.
- Le système d'évacuation doit être fixé à une construction robuste.
- Maintenez une pente de 3 degrés (50 mm / m) à l'unité pour un drainage correct de l'eau condensée.
- Appliquez les supports appartenant au système d'évacuation des gaz de combustion tel que prescrit par le fabricant.



- Il doit y avoir un serrage autour de chaque douille, avec le support monté sur la douille (pas sur le tube) ou un support non-fixateur sur le tube, de sorte que la dilatation du matériau puisse être absorbée.
- Exception pour le raccordement à l'appareil: Si les tubes d'extension avant et après le premier virage sont inférieurs à 250 mm, le deuxième élément doit être équipé d'un support après le premier virage.
- Il existe différentes méthodes de liaison et de connexion par fabricant. Il n'est pas permis d'utiliser des matériaux, des tuyaux ou des méthodes de connexion de différents fabricants.

5.2.13 Support à simple paroi PP évacuation des gaz de combustion

1 Conditions

Cette instruction d'installation s'applique uniquement à un tuyau de raccordement de gaz de combustion en plastique dans les conditions suivantes:

- Évacuation des fumées: utilisation d'un matériau homologué CE selon EN 14471 T120-H1-O-W2-O20-I-D-L
- Connexion à l'appareil de chauffage à condensation avec ventilateur intégré

2 Instructions générales d'installation

Les plastiques se dilatent et rétrécissent sous l'influence des changements de température. Par conséquent, les points suivants doivent être pris en compte:

- Faites glisser les tuyaux ensemble autant que possible.
 - Ensuite, écartez-les de 10 mm avant les supports pour permettre l'expansion.
10 mm suffisent pour des tubes de 2 mètres de long.
 - La profondeur d'insertion minimale de prises de courant et se termine ergot est de 40 mm après le montage (pour plus d'informations, voir le point 4 « entretoisement »).
 - Monter sans stress.
 - Ne pas visser ou ne pas bloquer les connexions.
 - Interdit de sceller, mousser ou coller les joints (par ex. PUR / silicones etc.).
 - Ne mélangez pas des éléments (composants) de fabricants / matériaux différents, autres que ceux autorisés par le fabricant.
 - La pièce de transition est fournie séparément avec le conduit de toit. Dans un système d'alimentation en air synthétique parallèle et de décharge de gaz d'échappement « Brink HR », l'adaptateur doit être monté sur la sortie de toit.
 - Si nécessaire, lubrifiez les joints avec Centrocerin ou de l'eau uniquement.
- Remarque !!** N'utilisez pas de vaseline ou d'huile grasse et sans acide!

- Température maximale des gaz de combustion 120°C
- Simple paroi et non flexible
- Dans la salle d'installation de l'appareil
- En vue
- Diamètres Ø 80 mm - Ø 125 mm

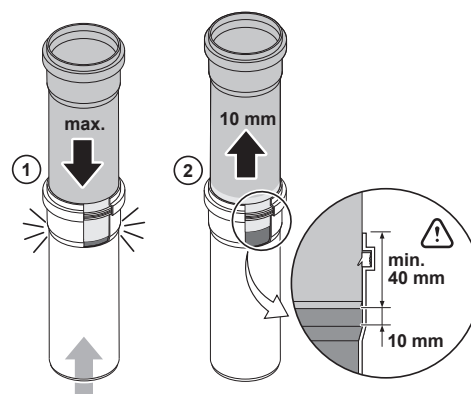

Direction des gaz de combustion



Support Ø 80 mm -
code 649808

3 Abréviation et descente

- Éviter d'endommager les bagues d'étanchéité en coupant à angle droit et en biseautant et en ébavant le bord de scie.
- Prévoir une pente de 3 degrés (= 50 mm / m) dans l'unité pour un drainage correct du condensat.

4 Supports de serrage

Il est extrêmement important de bien fixer le système d'évacuation des gaz de combustion pour une installation sûre à long terme!

- Fixer chaque coude ou tube d'extension, en le fixant sur le manchon.
- N'utilisez que des supports du type et du fabricant spécifiés faisant partie du système d'évacuation (utilisez toujours les supports spécifiés par le fabricant).

Le nombre de supports requis et leur position correcte peuvent être déterminés comme suit:

Tuyaux horizontaux et inclinés

Avec chaque connexion 1 support fixe (F) sur le manchon.

La distance entre les supports ne doit pas dépasser 1 mètre.

Pour les éléments de plus de 1 mètre, un ou plusieurs supports coulissants (S) doivent être placés entre deux manchons. Coulissant signifie: le tuyau coulissant doit être possible. Répartissez la distance entre les supports uniformément.

Guidage vertical

Avec chaque connexion 1 support fixe (F) sur le manchon.

Pour les éléments de plus de 2 mètres, un ou plusieurs supports coulissants (S) doivent être placés entre deux manchons. Coulissant signifie: le tuyau coulissant doit être possible. La distance entre les supports ne doit pas dépasser 2 mètres. Répartissez la distance entre les supports uniformément.

Dernier élément pour l'alimentation / arbre

Avec chaque connexion 1 support fixe (F) sur le manchon.

Pour les éléments de plus de 2 mètres, un ou plusieurs supports coulissants (S) doivent être placés entre deux manchons. Coulissant signifie: le tuyau coulissant doit être possible. La distance entre les supports ne doit pas dépasser 2 mètres. Répartissez la distance entre les supports uniformément.

Fixez toujours le dernier élément du tuyau de raccordement pour l'alimentation / arbre. Si ce dernier élément est une courbe, l'élément frontal (sur le manchon) peut également être rétracté. (Remarque: dans les situations d'une longueur maximale de 0,5 m, ce support peut être le seul support du système de connexion).

Exception pour un système court, connexion directe à l'appareil

Si les lignes de raccordement avant et après le premier virage sont toutes deux inférieures à 0,25 m, les parenthèses sur ces éléments peuvent être omises. La première console est dans tous les cas placée à 0,5 m maximum de l'appareil.

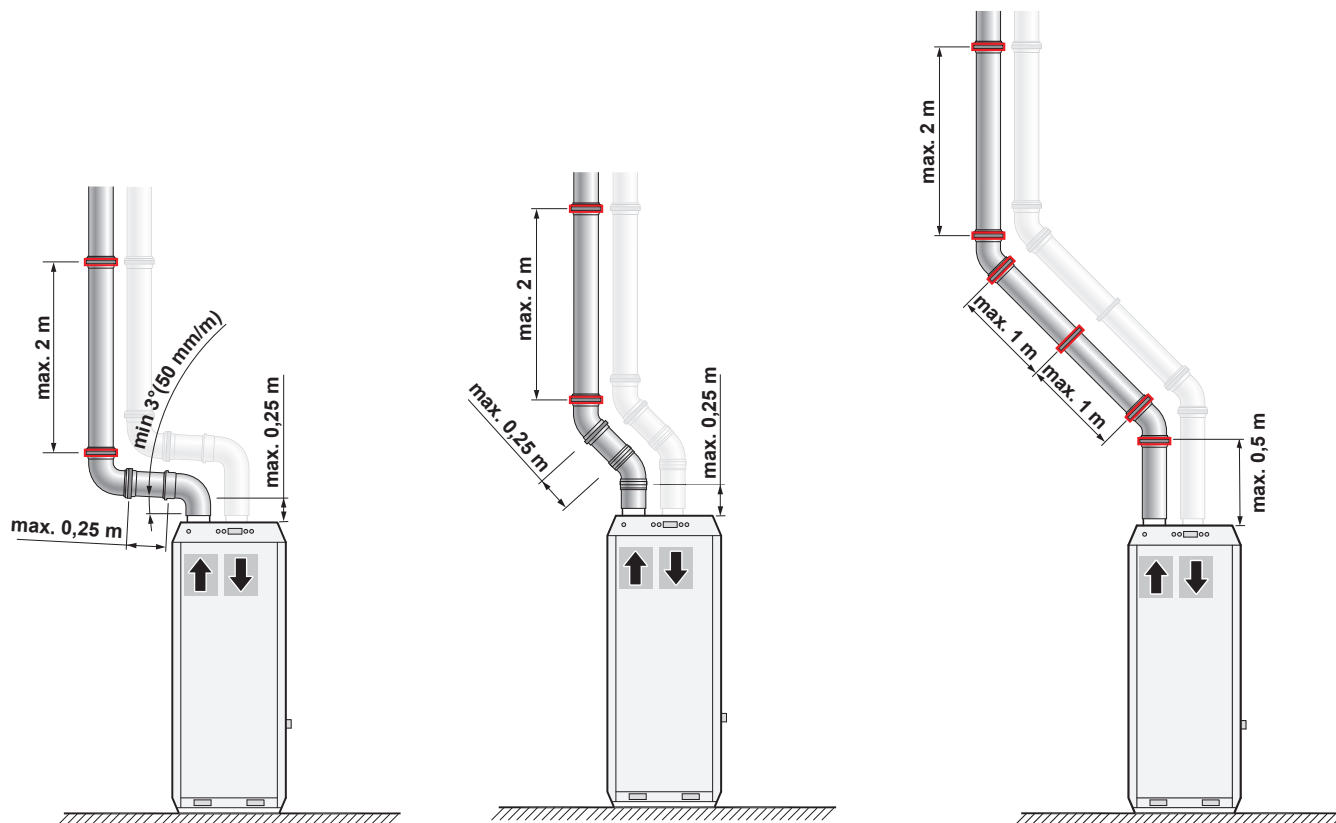

5.2.14 Supports concentriques PP évacuation des gaz de combustion

1 Conditions

Cette instruction d'installation s'applique uniquement à un tuyau de raccordement concentrique pour l'alimentation en gaz de combustion et en air dans les conditions suivantes:

- Connexion à l'appareil de chauffage à condensation avec ventilateur intégré
- Température maximale des gaz de combustion 120°C

2 Instructions générales d'installation

- Monter sans tension.
- Ne pas visser ou ne pas bloquer les connexions.
- Interdit de sceller, mousser ou coller les joints (par ex. PUR / silicones etc.).
- Ne mélangez pas des éléments (composants) de fabricants / matériaux différents, autres que ceux autorisés par le fabricant.

3 Abréviation et descente

- Éviter d'endommager les bagues d'étanchéité en coupant à angle droit et en biseautant et en ébavurant le bord de scie.
- Prévoir une pente de 3 degrés (= 50 mm / m) dans l'unité pour un drainage correct du condensat.

4 Supports de serrage

Le serrage correct du système de décharge concentrique des gaz de combustion est extrêmement important pour une installation sûre à long terme!

- N'utilisez que des supports du type prescrit.

Le nombre de supports requis et leur position correcte peuvent être déterminés comme suit

Tuyaux horizontaux et inclinés

La distance entre les supports ne doit pas dépasser 1 mètre.

Pour les éléments de plus de 1 mètre, un ou plusieurs supports doivent être placés entre deux manchons.

Répartissez la distance entre les supports uniformément.

Guidage vertical

La distance maximale du support est de 2 mètres.

Pour les éléments de plus de 2 mètres, un ou plusieurs supports coulissants (S) doivent être placés entre deux manchons. Coulissant signifie: le tuyau coulissant doit être possible. La distance entre les supports ne doit pas dépasser 1 mètre.

Répartissez la distance entre les supports uniformément.

Exception pour un court système, connexion directe sur l'appareil

Si les lignes de raccordement avant et après le premier virage sont toutes les deux inférieures à 0,25 m, le support peut être exclu du premier virage. La première console est dans tous les cas placée à 0,5 m maximum de l'appareil.

Dernier élément pour le transit / arbre

Fixez toujours le dernier élément du tuyau de raccordement pour l'alimentation / arbre. Si ce dernier élément est une courbe, l'élément frontal (sur le manchon) peut également être rétracté. (Remarque: dans les situations d'une longueur maximale de 0,5 m, ce support peut être le seul support du système de connexion)

- Tuyau concentrique rigide avec tuyau de fumée en plastique (tuyau intérieur).
- Dans la salle d'installation de l'appareil.
- En vue.
- Diamètre Ø 80/125 mm.

- La pièce de transition est fournie séparément avec le conduit de toit. Dans le cas d'une alimentation en air concentrique en plastique et d'un système d'évacuation des fumées «Brink HR», la pièce de transition doit être placée directement sur l'appareil.

- Si nécessaire, lubrifiez les joints avec Centrocerin ou de l'eau uniquement.

Remarque !! N'utilisez pas de vaseline ou d'huile grasse et sans acide!

- Lors du raccourcissement de l'alimentation en air concentrique en plastique et de l'alimentation en gaz de combustion «Brink HR», le tuyau intérieur doit être scié 10 mm plus long que le tuyau extérieur.

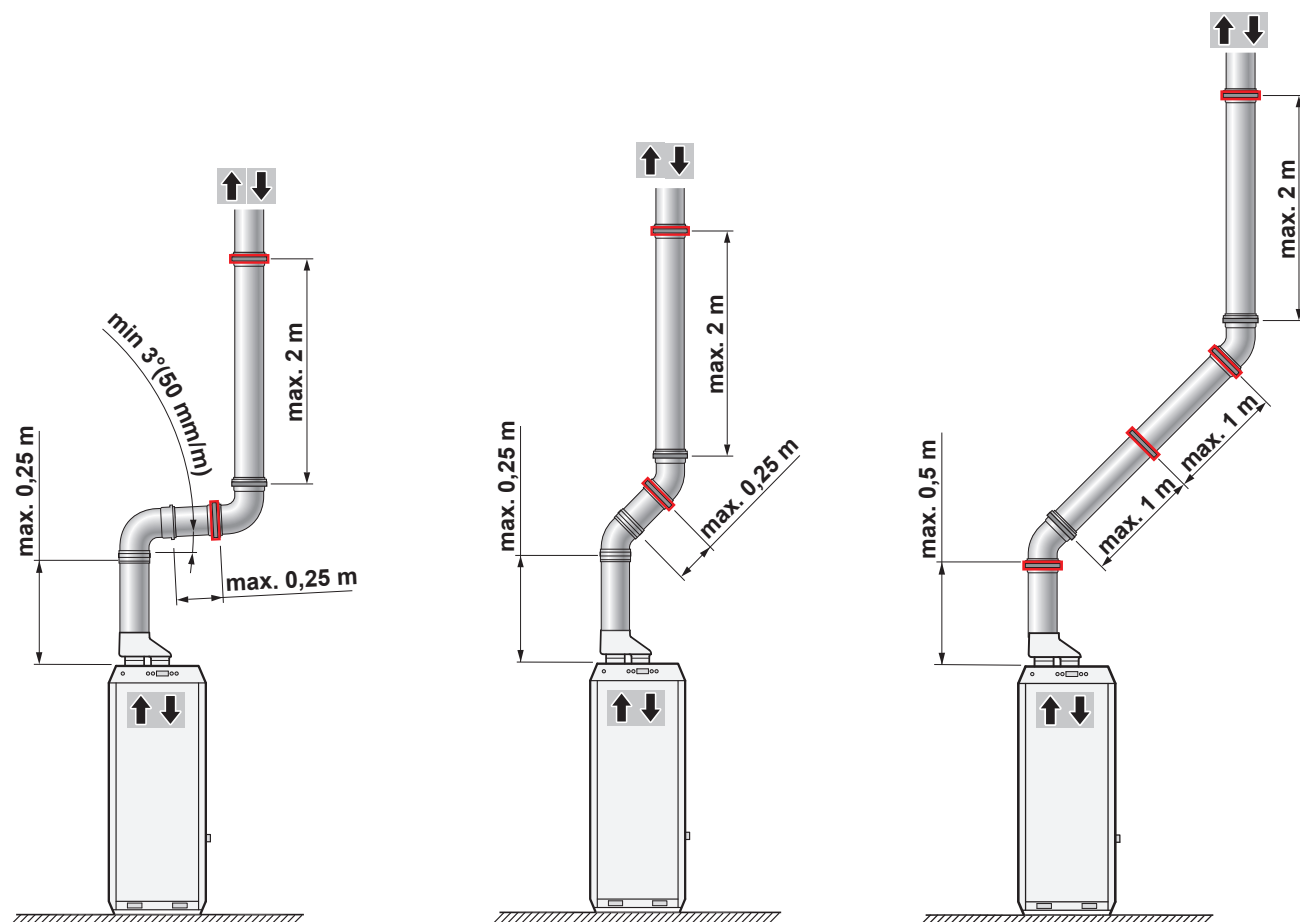

5.3 Branchement des conduites

Des boîtiers répartiteurs d'air chaud sont livrés standard pour la série Allure. Ceux-là sont installés **au-dessus** de l'appareil en version à air pulsé par le haut (Upflow). Des bandes profilées en S sont disponibles pour la fixation des boîtiers répartiteurs d'air chaud (Upflow). Les conduites à air chaud sont connectées sur le boîtier répartiteur d'air chaud.

Il faut observer les points suivants pour le branchement des conduites :

- Installer un clapet de réglage dans chaque division du boîtier répartiteur d'air chaud ou de la conduite générale.
- Isoler toutes les conduites à air chaud de même que les supports de grilles et la conduite d'arrivée d'air.
- Déposer une couche d'imperméabilisant pour éviter que le matériel isolant ne prenne l'humidité de l'air environnant.
- Installer toujours les conduites de retour de façon à ce qu'elles ne deviennent pas des éléments produisant du bruit; donc pas de connexion perpendiculaire entre deux conduites.
- Brancher la conduite de retour :
 - Pour les appareils à air pulsé par le haut (Upflow) la conduite de retour doit être connectée sur un support ou sur l'espace d'installation ; la conduite de retour peut éventuellement être connectée à un connecteur latéral d'un boîtier filtrant. Une plaque de retour acoustique peut être livrée pour les appareils pourvu d'un retour ouvert passant par un connecteur latéral.
- Munir le raccordement d'arrivée d'air d'un clapet de réglage, puis le brancher à la conduite retour.
- Il est nécessaire que chaque appareil soit muni d'un filtre.

5.4 Raccordement aéraulique

Des diffuseurs d'air chaud 'D' sont des accessoires pour la série Allure. Ils sont installés **au-dessus** de l'appareil. Des bandes profilées en S sont disponibles pour la fixation des diffuseurs d'air chaud.

Les conduites à air chaud sont connectées sur le diffuseur d'air chaud.

Il faut observer les points suivants pour le branchement des conduites :

- Installer un volet de réglage sur chaque sortie du diffuseur d'air chaud ou de la conduite générale.
- Isoler toutes les conduites à air chaud de même que les supports de grilles et la conduite d'arrivée d'air.
- Déposer une couche d'imperméabilisant pour éviter que le matériel isolant ne prenne l'humidité de l'air environnant.

- Installer toujours les conduites de retour de façon à ce qu'elles ne deviennent pas des éléments produisant du bruit ; donc pas de connexion perpendiculaire entre deux conduites.
- Brancher la gaine de reprise :
La gaine de reprise d'air se raccorde à droite ou à gauche sur le caisson de reprise qui est lui-même à positionner sous le générateur ALLURE.
- Dans le cas d'une reprise d'air en vrac, une plaque acoustique de retour peut être livrée en option.
- Il est nécessaire d'équiper le générateur d'un filtre qui est fourni d'origine.

5.4.1 Aperçu des possibilités de raccordement

Reprise vrac droite ou gauche
Panneau d'obturation fourni
Section de reprise :
Ouverture : 223*650

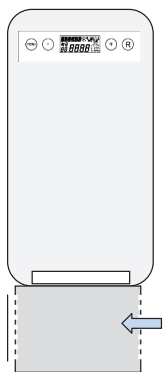

Reprise gaine droite ou gauche
Cadre fixation gaine non fourni

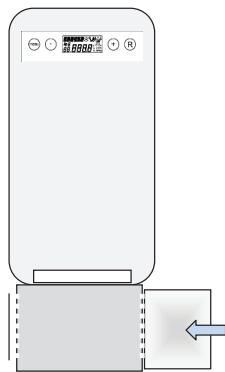

Soufflage sur diffuseur multi sorties
Trou pour sonde T3 prévu

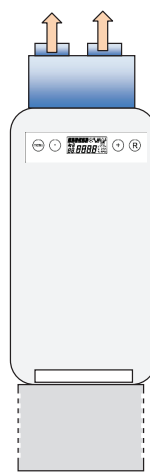

Soufflage par gaine
Cadre sur appareil
Prévoir fixation sonde

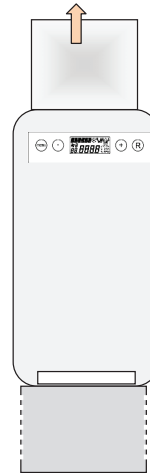

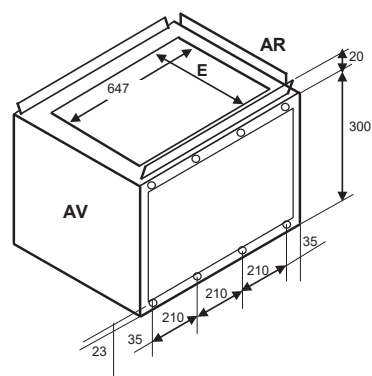
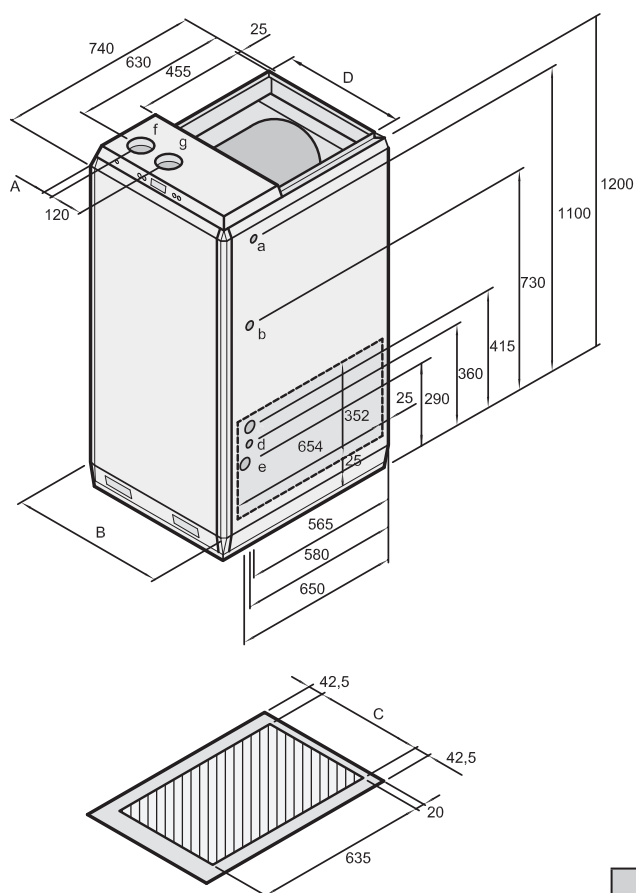

Points de branchement de la série Allure

Appareil	A	B	C	D	E
B-16 HR	110	400	315	345	320
B-25 HR	125	500	415	445	420
B-40 HR	175	600	515	545	520

APPAREIL "UPFLOW" HR	
a	Passage de la sonde thermostatique de l'air
b	Passage de la conduite de gaz
c	Passage du câble d'alimentation 230 V.
d	Passage de câble de thermostat d'ambiance
e	Passage de la conduite d'évacuation de la condensation

5.4.2 Montage

Le montage du diffuseur d'air chaud (en option), du caisson filtre, du socle et des conduites d'air est décrit dans le manuel de montage Brink.

5.5 Branchement du gaz

Les dimensions et le circuit de l'arrivée de gaz doivent être conformes aux prescriptions de la société locale de distribution de gaz et aux prescriptions pour les appareils à gaz, norme DTU 61.1. La conduite d'arrivée de gaz entre **de manière standard par le côté droit** de l'appareil. Pour cela, utilisez un passe-câble adapté à cet effet. Il est également possible de le brancher sur le côté gauche en perçant un trou dans le panneau latéral gauche.



Remarque

Le trou se trouvant sur le panneau latéral droit devra alors être bouché hermétiquement. Il faut pour cela intervertir les matières textiles du panneau de gauche avec celles du panneau de droite.

La conduite d'arrivée de gaz est directement branchée sur la sortie perpendiculaire du système de fermeture de sécurité dans l'appareil au moyen d'un raccord 1/2" .

5.6 Évacuation de la condensation

Il convient d'installer un évacuateur de condensation pour le bon fonctionnement de l'appareil. L'appareil est pourvu à cet effet d'un siphon sur le côté droit avec une sortie standard sur le panneau latéral droit. L'évacuation vers l'extérieur peut être raccordée au siphon.

L'évacuation peut également être réalisée sur le panneau latéral gauche. Il faut pour cela tourner le siphon de 180°. La portion d'évacuation se trouvant à l'intérieur de l'appareil doit toutefois être démontable en raison du démontage d'autres éléments de l'appareil.

Veillez après réalisation sur le côté gauche que le trou du côté droit soit hermétiquement fermé avec la matière textile. Il faut pour cela intervertir les matières textiles du panneau de gauche avec celles du panneau de droite. Le raccord de l'évacuation de la condensation a un diamètre de 32 mm.

Pour que l'appareil fonctionne correctement, **il faut** que l'évacuation de la condensation donne **librement** sur le réseau d'égouts au moyen d'un entonnoir et d'un coupe-odeur ou d'un siphon supplémentaire (voir fig. 15). La conduite d'évacuation de la condensation de l'appareil ne doit jamais être fermée.

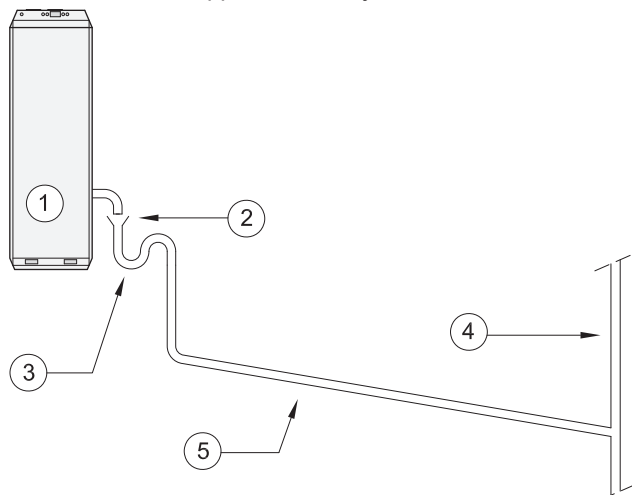

Branchement de l'évacuation de la condensation aux égouts intérieurs

Il est conseillé d'installer un raccord démontable directement à l'extérieur de l'appareil en vue d'un éventuel démontage de diverses pièces de l'appareil.

La montée en pression de la conduite d'arrivée de gaz peut se faire seulement si le système de fermeture de sécurité n'est pas encore branché ou seulement si l'arrivée de gaz est fermée avant le système de fermeture de sécurité, ceci afin d'éviter une détérioration du système de fermeture de sécurité.

La pression maximale pour la montée en pression s'élève à 125 mbar.



Avertissement

Purger la conduite de gaz avant la mise en marche de l'appareil.



Avertissement

Quand l'appareil est installé, il faut remplir le siphon d'eau.

L'eau de condensation peut être évacuée sans inconvénient par le réseau d'égouts interne.

L'évacuation dans les gouttières n'est pas possible en raison des risques de gel.



Avertissement

Pour les appareils plein air de version "Upflow", le siphon doit être installé à l'extérieur de l'appareil en raison de risques de gel ! Il peut être livré pour la fixation du siphon à l'extérieur de l'appareil, un ensemble de pièces spéciales (code de l'article 531042) contenant: un tuyau d'évacuation de condensation extra long, une patte de fixation et divers matériaux d'étanchéité.

- 1 = Appareil
- 2 = Entonnoir
- 3 = Siphon
- 4 = Conduite verticale/égouts intérieurs
- 5 = Conduite d'évacuation inclinée

- Les conduites d'évacuation des condensats doivent être en PVC.
- Les condensats peuvent être traités par 'une boîte de neutralisation' (non fournie) avant d'être évacués à l'égout.

5.7 Raccordements électriques

5.7.1 Branchement au secteur

La prise pour le secteur (comprise dans la livraison) peut être branchée sur le connecteur plat à 3 pôles monté dans le boîtier de commande. Cette prise doit être montée sur un câble à trois fils selon le schéma du circuit électrique au §10.1. Le câble à trois fils doit être glissé dans une gaine le long de l'habillage de l'appareil, de préférence aux endroits précisés dans la figure au § 5.4.1 ; éventuellement, un montage sur le côté gauche est aussi possible.

À l'autre extrémité, le câble doit être branché à une alimentation électrique de 230V~ à 50Hz munie d'une prise de terre.

Le branchement peut se faire sur un commutateur à double polarités muni d'une prise de terre ou sur une fiche avec terre branchée à une prise murale avec prise de terre. En cas de branchement sur une prise murale, celle-ci doit toujours être accessible.

Il est conseillé de réaliser le branchement de cette alimentation sur un groupe terminal spécifique muni d'un fusible lent 16A(T). L'installation électrique doit répondre aux normes fixées par la norme électrique NF C15-100 et aux exigences de la société de distribution d'électricité locale.

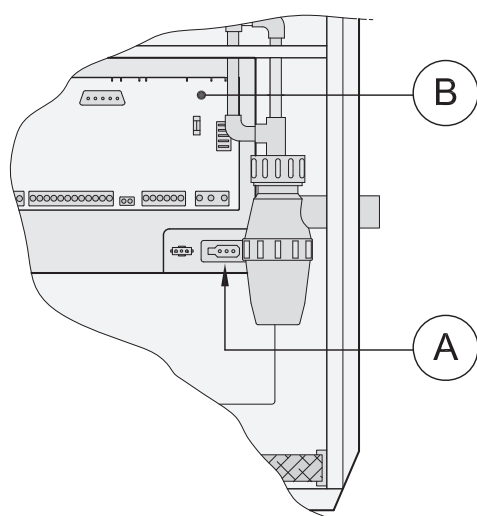

A = Connecteur d'alimentation 230 volt
B = Boîtier de commande

Branchement du câble d'alimentation

5.7.2 Branchement et mise en place du thermostat d'ambiance

La série Allure est livrée sans le thermostat modulateur eBus à horloge numérique. Celui-ci doit être commandé séparément. Il convient de brancher un thermostat modulateur Brink eBus à horloge numérique afin de pouvoir utiliser de façon optimale toutes les fonctions.

Un thermostat d'ambiance contact sec peut aussi être branché sur l'appareil Allure. Dans ce cas, la fonction modulateur est annulée.



Un autre type de thermostat modulateur (à horloge numérique) ne fonctionnerait pas en combinaison avec le réglage électronique de l'appareil Allure.

Branchement du thermostat d'ambiance :

Le câble de liaison entre le thermostat d'ambiance et le module de commande doit être un câble basse tension 24V à deux fils dont la section du cuivre est au minimum de 0,8 mm². Le câble du thermostat d'ambiance peut être branché à l'unité de commande du boîtier de commande, après avoir été glissé dans une gaine isolante traversant l'habillage de l'appareil.

Le thermostat Brink **eBus à horloge numérique** est connecté sur les contacts X2-1 et X2-2 de la prise (démontable) X2 (voir illustration).

Veiller aux polarités; si les fils sont inversés le thermostat ne fonctionnera pas!

Branchement du thermostat eBus	Branchement sur l'unité de commande
1	X2-2 (eBus +)
2	X2-1 (eBus TERRE/GND)

Le thermostat d'ambiance **marche/arrêt** est connecté sur les contacts X4-11 et X4-12 de la prise (démontable) X4 (voir illustration). L'inversion du branchement des câbles du thermostat sur la prise n'a pas d'influence sur le fonctionnement de l'appareil.

Le réglage considère la liaison de ces branchements de thermostat comme le branchement d'un thermostat marche/arrêt. Le réglage de l'étape numéro 24 doit être sur 1 (réglage usine) pour l'application d'un thermostat d'ambiance marche/arrêt. Pour un aperçu des valeurs de réglage, voir le chapitre 12.

Les réglages du thermostat eBus et du thermostat d'ambiance marche/arrêt sont décrits aux § 4.3 et § 4.4.

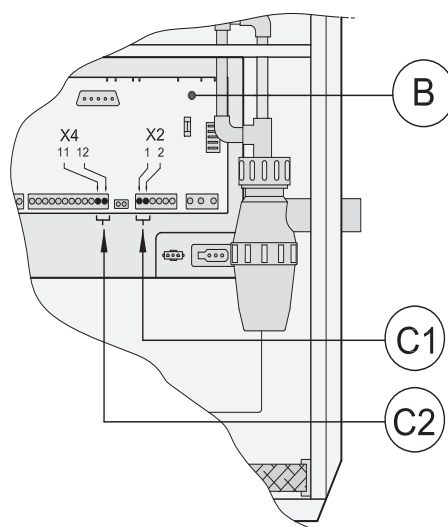

B = Boîtier de commande

C1 = Branchement du thermostat Brink eBus à horloge numérique

C2 = Branchement thermostat d'ambiance marche/arrêt (un contact sans potentiel)

Branchement du câble de thermostat d'ambiance

Veiller aux points suivants lors de l'installation du thermostat d'ambiance:

- Montage:
 - mettre le thermostat d'ambiance de niveau,
 - le placer environ à 1,65 mètre du sol,
 - le placer à un endroit bien accessible pour la circulation normale de l'air dans l'espace,
 - ne pas le placer contre un mur extérieur
- Ne pas exposer le thermostat d'ambiance:
 - à l'influence des fenêtres
 - aux rayons du soleil
 - aux courants d'air des portes
 - à l'air des grilles d'aération
 - à des appareils électriques qui dégagent de la chaleur

5.7.3 Branchement et mise en place de la sonde thermostatique (T3)

Afin de faire fonctionner de manière optimale le réglage électronique de l'appareil Allure, il importe que la sonde thermostatique soit installée au bon endroit dans la conduite d'air. La sonde thermostatique doit être installée à un endroit de la conduite principale à air pulsé ou de la conduite d'air où se trouve le thermostat d'ambiance, et là où la température de l'air pulsé peut être mesurée de façon fiable. En cas de conduites à air bien isolées, la température de l'air pulsé mesurée par la sonde thermostatique doit être environ la même que celle de la température de l'air à la sortie des grilles. La température mesurée dans l'appareil avec la sécurité maximale sera un peu plus élevée. La température de l'air pulsé n'est pas répartie de façon homogène dans le diffuseur d'air chaud. Si la sonde thermostatique est placée trop près ou trop loin de l'appareil, il sera donc difficile de mesurer la température exacte qui règne dans les conduites.

- **Sonde thermostatique installée trop près de l'appareil.**
Si la sonde thermostatique est installée trop près de l'appareil, une température trop élevée ou trop basse peut être mesurée. Si une température trop basse est mesurée par

la sonde thermostatique, la soufflerie n'atteindra jamais le maximum sélectionné de quantité d'air pulsé, de sorte que la température de l'air pulsé à la sortie des grilles sera trop élevée. L'appareil peut également, en raison de surchauffe, invoquer régulièrement la sécurité maximale qui entraîne un verrouillage. Si la sonde thermostatique mesure une température trop élevée, la température de l'air pulsé à la sortie des grilles sera inférieure à celle qui est escomptée et la période de chauffe sera considérablement prolongée. De plus, l'appareil se mettra en marche et s'arrêtera souvent.

- **Sonde thermostatique installée trop loin de l'appareil.**
Si la sonde thermostatique est trop éloignée de l'appareil, il faudra trop de temps pour que la soufflerie agisse à la suite du changement de température de l'air pulsé de l'appareil. Une surchauffe de l'appareil pourrait en résulter et la sécurité maximale serait invoquée.

La position exacte de la sonde thermostatique dépend cependant des possibilités d'installation spécifiques dans la conduite principale à air pulsé et sera déterminée sur place.

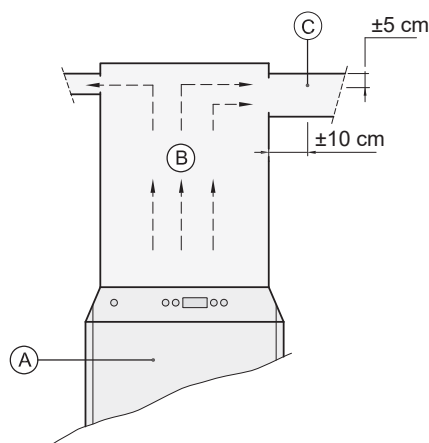

- A = Générateur d'air chaud
- B = Diffuseur air chaud
- C = Emplacement de la sonde thermostatique

Position d'installation de la sonde thermostatique pour un appareil Allure.

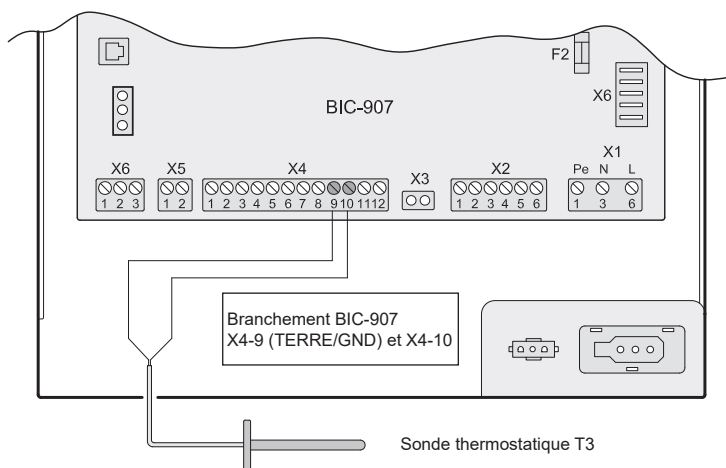

Montage:

La sonde thermostatique et le câble correspondant sont livrés non montés avec l'appareil. Supprimer l'obturateur du trou de passage du panneau latéral de l'appareil et faire passer le câble à l'endroit souhaité (voir le § 5.4.1) de l'habillage de l'appareil. Poser la gaine isolante du câble. Connecter le câble de la sonde thermostatique aux bornes n° 9 et n° 10 de la prise (démontable) X4 du circuit imprimé de commande.

Montage de la sonde thermostatique T3 Faire un trou de 7 mm et fixer ensuite la sonde thermostatique T3 avec 2 vis Parker.

Au cas où le câble de la sonde thermostatique serait trop court, celui-ci peut être rallongé. Si la sonde thermostatique ne fait pas contact ou n'est pas branchée, l'appareil se mettra en dérangement verrouillant "F 03".

Branchement de la sonde thermostatique

5.7.4 Branchement 24 Volt DC

Il y a une sortie 24 volt DC de disponible sur le connecteur 6 pôles pour installateurs (X2-5 & X2-6) de l'unité de commande.

On ne peut en tirer au maximum que 0,5 A.

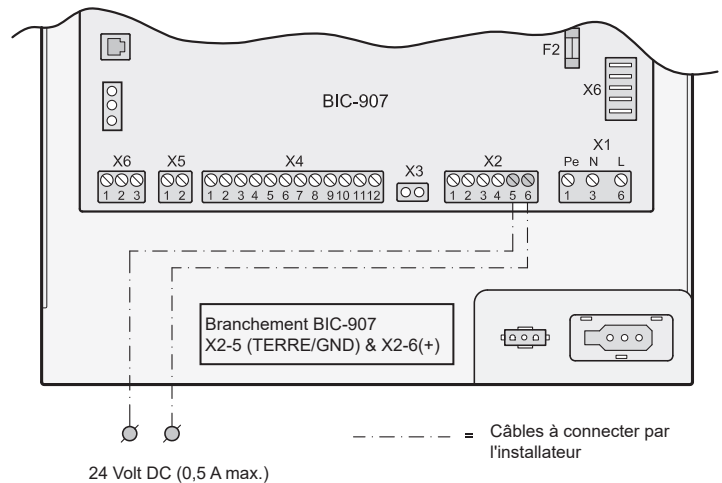

5.7.5 Branchement de l'alarme

En cas de dérangement verrouillant de l'appareil Allure, un relais de l'unité de commande est actionné sur l'unité de commande en plus de l'affichage du dérangement à l'écran de contrôle. Ce relais à contact sec inverseur est branché sur le connecteur pour installateurs X-6.

En exemple, voici la représentation d'un émetteur de signal sonore (24 VDC) qui est actionné lorsque l'appareil se met en dérangement verrouillant. Le branchement 24 volt de l'unité de commande (X2-5 & X2-6) est connecté à un émetteur de signal sonore 24 volt par le contacteur du relais interne.

Attention :
Courant maximum de l'unité de commande 24V 0,5 A.

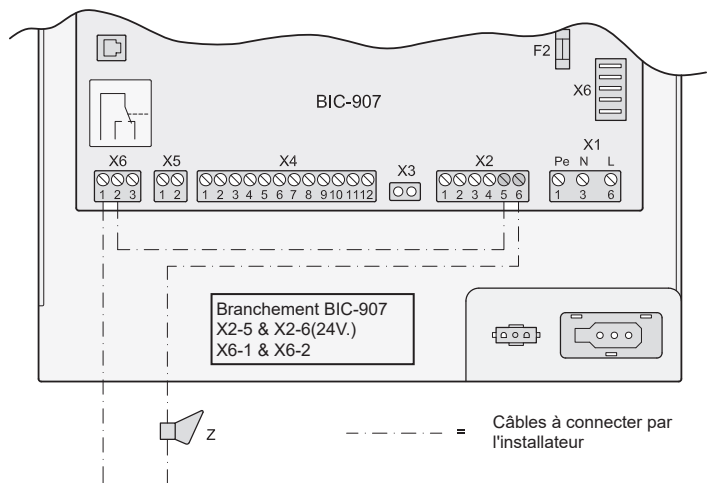

5.7.6 Branchement de la sonde thermostatique extérieure (T4)

Il existe une possibilité de brancher une sonde thermostatique supplémentaire afin de mesurer, la température extérieure.

Celle-ci peut être branchée sur le connecteur 12 pôles X4 par l'installateur. Cette température peut être affichée sur le thermostat d'ambiance quand l'utilisateur appuie sur le "1".

Une sonde extérieure (code de l'article 0022-201) peut être livrée en option.

Elle peut également être utilisée pour moduler l'appareil Allure avec un thermostat de marche/arrêt. (voir le 4.4).

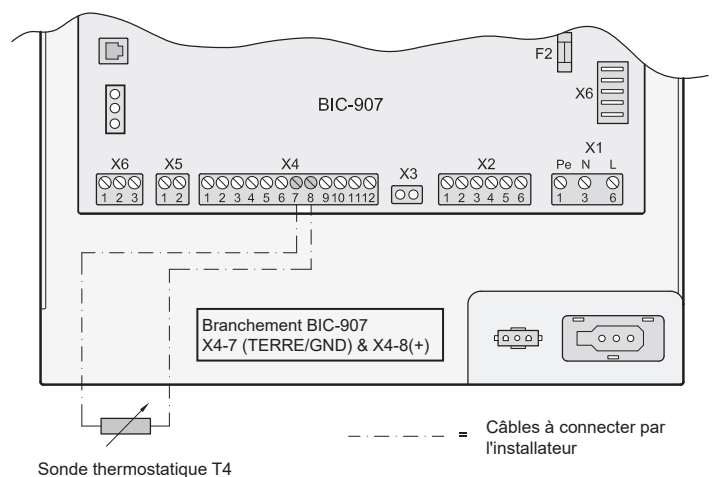

5.7.7 Branchement du commutateur de ventilation

Il est également possible de brancher un commutateur de ventilation distinct sur l'unité de commande de l'appareil Allure.

Lorsqu'un commutateur de ventilation supplémentaire est installé sur le connecteur 12 pôles X4 par l'installateur, tandis qu'un thermostat d'ambiance modulateur Bus a été installé, il faut alors que le bouton sélecteur de ventilation du thermostat d'ambiance modulateur Bus soit à la position "2" pour que ce commutateur de ventilation fonctionne bien.

Les positions susnommées 1, 2 et 3 correspondent avec les positions de ventilation 1, 2 et 3 décrites au §4.3.

Si l'appareil est réglé comme appareil de plein air, le commutateur de ventilation fonctionnera de la façon décrite au §7.8 ; le tout dépendant du réglage de l'étape numéro 13 du menu de réglage.

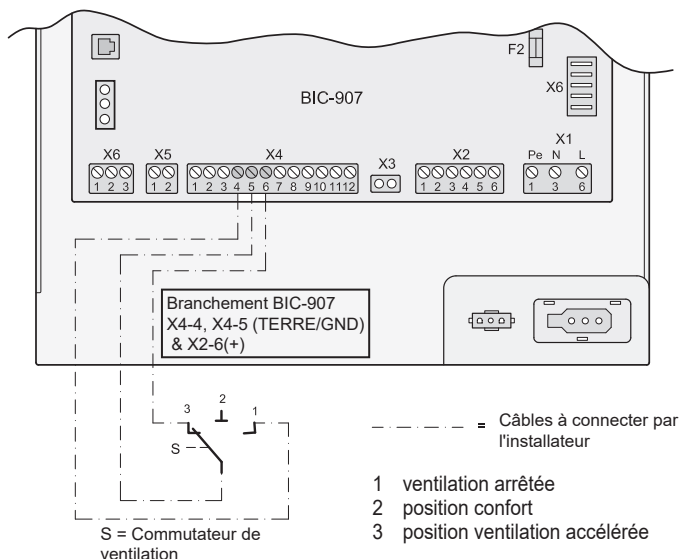

5.7.8 Branchement d'un COMMUTATEUR on/off OU d'un THERMOSTAT contact sec

Branchement d'un COMMUTATEUR on/off :

Le commutateur on/off ne peut être utilisé que si un thermostat eBus est raccordé et donc le raccordement d'un thermostat d'ambiance contact sec est impossible. Le commutateur on/off se raccorde sur le connecteur X4 (bornes 11 et 12). La valeur du paramètre 24 doit être réglée sur 2. Sur ouverture du contact : Tous les composants restent sous tension, l'appareil est en arrêt, le thermostat eBus conserve son programme et le code de blocage E02 s'affiche à l'écran.

Branchement d'un THERMOSTAT contact sec :

L'utilisation d'un thermostat contact sec interdit l'Utilisation d'un thermostat eBus et/ou d'un commutateur on/off. Le thermostat contact sec (non polarisé) se raccorde sur le connecteur X4 (bornes 11 et 12). La valeur du paramètre 24 doit être réglée sur 1.

Nota : Mode de la ventilation avec un thermostat à contact sec.

- Pour avoir un fonctionnement du ventilateur correspondant à la position confort (Voir Page 8) il suffit de raccorder ce thermostat sur le connecteur 'X4', borne 11 et 12.
- Pour avoir un fonctionnement du ventilateur correspondant à la position ventilateur arrêté (Voir Page 9) il suffit de raccorder ce thermostat sur le connecteur 'X4', borne 11 et 12 et faire un shunt entre les bornes 4 et 5 de 'X4'.

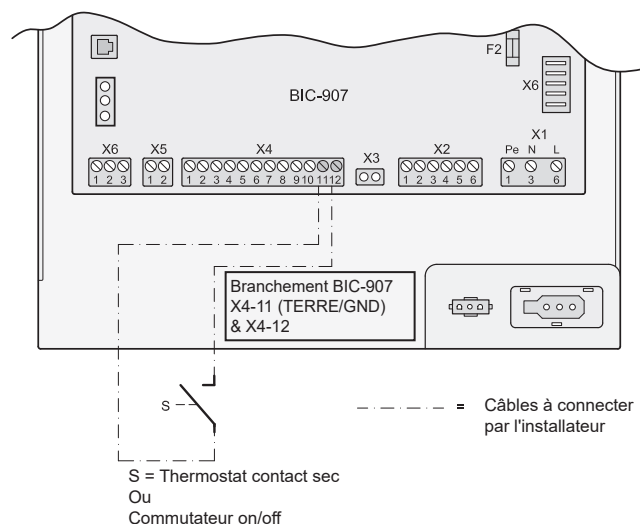

6.1 Explication générale du tableau de commande

L'écran de contrôle LED affiche la situation de service de l'appareil. Grâce au tableau de commande, les réglages du programme du module de commande peuvent être invoqués et changés. Le tableau de commande contient 4 touches et un écran de contrôle LCD.

Lors de la mise en marche de l'appareil Allure, tous les symboles sont affichés pendant 3 secondes à l'écran de contrôle ; simultanément, le fond de l'écran de contrôle s'allume en bleu pendant 30 secondes.

Si aucune touche n'est utilisée ou lorsqu'une situation différente se manifeste (un dérangement verrouillant, par exemple), alors la **situation de service** est visible à l'écran (voir le § 6.3).

Après avoir utilisé la touche 'Menu', il est possible de choisir avec les touches + ou - entre 4 menus différents à savoir :

- **Programme de réglage (SET)**; voir le § 6.4.
- **Programme d'affichage des valeurs (READ)**, voir le § 5.5
- **Réglage service (SER)**, voir le § 7.2
- **Courbe du système (CURVE)**, voir le § 7.6

Pour l'agencement de la structure du menu, voir aussi le §6.2.

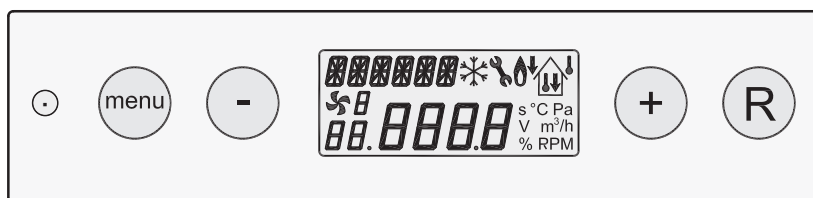

Écran d'affichage

L'écran affiche les différentes situations.

La figure ci-dessous présente la signification des différents affichages pendant les situations de service.

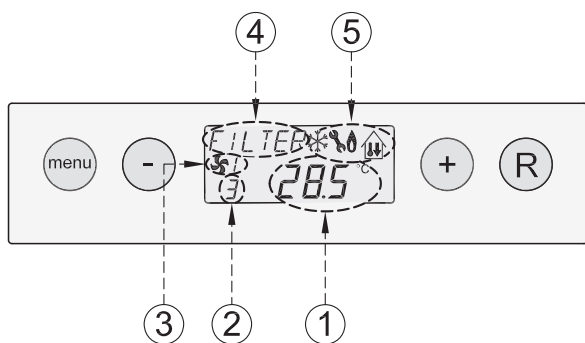

Pendant les situations différentes ou pendant les possibilités de réglage, d'autres affichages sont possibles, mais ils sont mentionnés à part dans ces instructions d'installation.

- 1 = Température dans le compartiment à air pulsé (ou message d'erreur en cas de panne;)
- 2 = Numéro d'étape de la situation de service
- 3 = État de la situation du ventilateur
- 4 = Texte d'avertissement, par ex. : texte de la situation du filtre, programme plein air activé ou appareils connectés
- 5 = Affichage du symbole de l'état de l'appareil

Touches

Les 4 touches de commande se trouvant à côté de l'écran permettent de consulter les diverses situations et d'adapter des modifications, respectivement des réglages, dans les menus.

Lorsqu'une des touches est utilisée, l'écran s'allume pendant 30 secondes.

Les 4 touches remplissent les fonctions suivantes :

Touche	Fonction de la touche
Menu	Activer le menu ; vers l'étape suivante dans le sous-menu ;
-	Défiler ; adapter la valeur
+	Défiler ; adapter la valeur
R	Une étape en arrière dans le menu ; annuler la valeur ; Remise à zéro du filtre

Utiliser les touches pour la sélection du menu

Appuyer à partir de la situation de service une seule fois sur la touche 'Menu' pour entrer dans le **programme de réglage**. Le texte "SET" s'affiche à l'écran.

Si l'on appuie une fois encore sur la touche menu les réglages peuvent alors être adaptés ; pour de plus amples informations à propos de la modification des réglages, voir les §6.4 ; appuyer sur la touche 'R' pour quitter ce programme ; aucune modification n'est alors enregistrée.

Pour avoir un aperçu général de toutes les valeurs qu'un installateur peut régler, y compris les réglages de base et les plages de réglage, voir la liste générale des valeurs de réglage au chapitre 12.

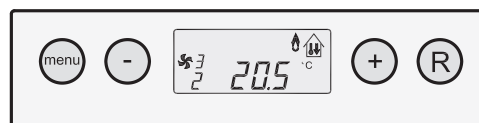

appuyer 1x

Les touches '-' et '+' permettent de faire défiler le menu de réglage.

On arrive au **programme d'affichage des valeurs** en appuyant une seule fois sur la touche '+' ; le texte "READ" s'affiche à l'écran.

On arrive dans le programme d'affichage des valeurs si l'on appuie une fois encore sur la touche menu ; pour de plus amples informations à propos du programme d'affichage des valeurs voir le §6.5 ; pour quitter ce programme d'affichage des valeurs, il faut appuyer sur la touche 'R'.

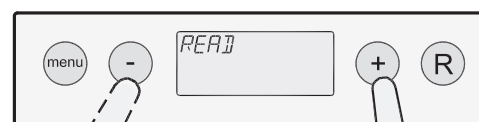

1ère fois appuyer

On arrive à la **fonction de service** ; en appuyant une fois encore sur la touche '+' ; le texte "SER" s'affiche à l'écran.

On arrive dans le programme de fonction service si l'on appuie une fois encore sur la touche menu ; pour de plus amples informations à propos de la fonction service voir le §7.2 ; pour quitter cette fonction service, il faut appuyer sur la touche 'R'.



2ème fois appuyer

On arrive à l'option **déterminer la courbe du système** en appuyant une fois encore sur la touche '+' ; le texte "CURVE" s'affiche à l'écran. Il faut adapter ce réglage seulement après le réglage du débit d'air dans le réseau de conduites.

On arrive dans le programme de fonction l'option déterminer la courbe du système si l'on appuie une fois encore sur la touche menu ; pour de plus amples informations à propos de l'option déterminer la courbe du système voir le §7.6 ; pour quitter l'option déterminer la courbe du système, il faut appuyer sur la touche 'R'.

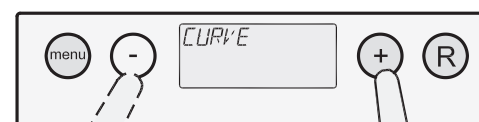

3ème fois appuyer

Affichage à l'écran en cas de situations différentes

Affichage du dérangement

Tout dérangement bloquant ou verrouillant de l'appareil Allure s'affiche à l'écran.

Un dérangement bloquant de l'appareil est signalé à l'écran par une lettre E suivi du code de dérangement ; un dérangement verrouillant est signalé à l'écran par une lettre F clignotante suivie du code de dérangement sur un fond allumé de façon permanente.

En cas de dérangement de la soufflerie, le E ou le F suivi de son code de dérangement, est précédé d'un 1 ; là aussi l'écran reste allumé lorsqu'il est question d'un dérangement verrouillant.

Pour de plus amples informations à propos des dérangements et leurs codes, voir le §8.1 et le §8.2.

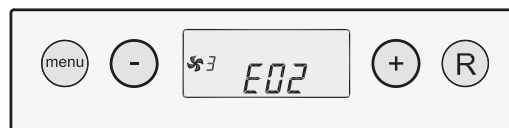

Code de blocage de l'appareil



Code de verrouillage de l'appareil ; l'affichage de dérangement clignote, l'écran est allumé



Code de blocage de la soufflerie



Code de verrouillage de la soufflerie ; l'affichage de dérangement clignote, l'écran est allumé

Dépassement de l'augmentation de pression autorisée

Lorsque l'augmentation de pression autorisée dans les conduites d'air est dépassée par rapport à la situation initiale après le réglage en fermant les clapets, les grilles ou en raison d'un filtre encrassé, l'apport d'air maximum du système de ventilation diminuera. Par conséquent, la pression diminuera dans le réseau de conduites pour atteindre sa valeur initiale.

Lorsque ce réglage est actif, ceci s'affiche à l'écran au moyen du texte 'Pa' clignotant.

La valeur de l'augmentation de la pression autorisée dans le réseau de conduites est mentionnée dans le programme de réglage à l'étape n° 7 (pour les modifications de ce réglage voir le § 6.4).

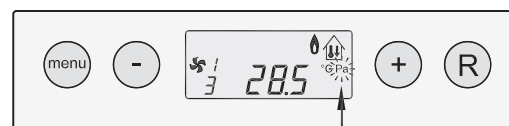

'Pa' clignote

6.2 Affichage de la structure du menu

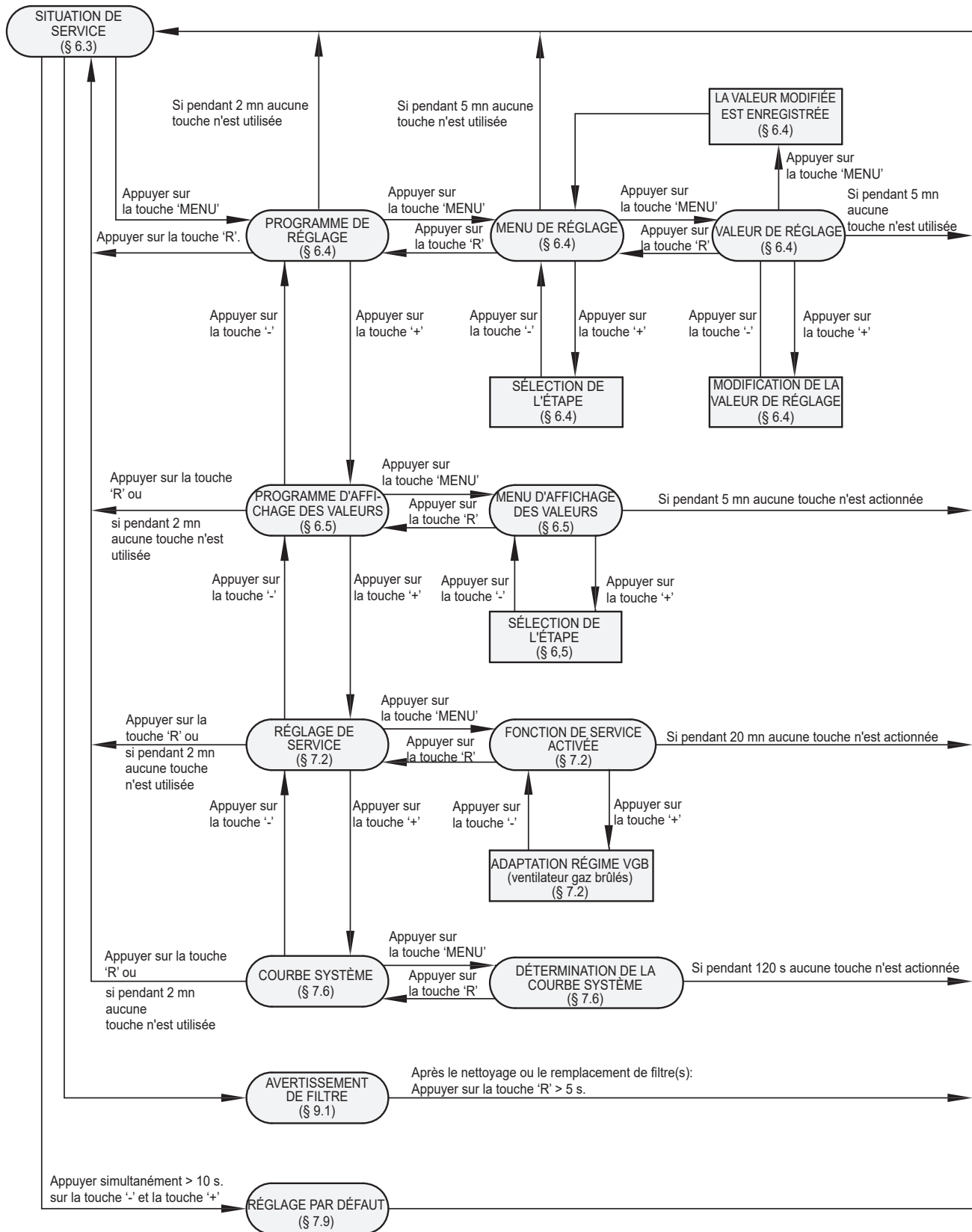

6.3 Situation de service

L'écran peut afficher simultanément 5 situations/valeurs différentes pendant la situation de service.

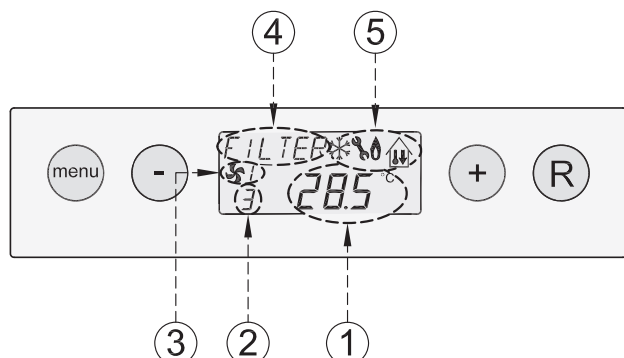

- 1 = Température § 6.3.1
- 2 = Numéro d'étape de la situation de service § 6.3.2
- 3 = État de la situation du ventilateur § 6.3.3
- 4 = Texte d'avertissement § 6.3.4
- 5 = Affichage du symbole de l'état de l'appareil § 6.3.5

6.3.1 Affichage de la température

Ici est affichée la température actuelle mesurée par la sonde thermostatique T3. Pour l'explication du fonctionnement et la position de la sonde thermostatique T3 voir le § 5.7.3.

Ceci n'est donc pas la température d'ambiance et c'est pourquoi elle diffère de la température affichée à l'écran du thermostat d'ambiance !

6.3.2 Numéro d'étape de la situation de service

Ici s'affiche la situation actuelle dans laquelle se trouve à ce moment l'appareil.





Numéro d'étape de la situation de service	Description
0	Pas de demande de chaleur, position de repos
1	Ventilation préalable ventilateur des gaz brûlés
2	Allumage
3	Brûleur en action (thermostat d'ambiance)
4	Brûleur en action sous programme de plein air (température d'air pulsé minimale)
5	Postventilation ventilateur des gaz brûlés
b	Blocage à température
c	Anti-alternance en cas de demande de chaleur
6	Demande de froid, le relais de refroidissement est actionné (ne s'applique pas)
7	Demande de froid, le relais de refroidissement n'est pas actionné (ne s'applique pas)
8	Demande de froid, pas de module de condensation connecté (ne s'applique pas)
9	Demande de froid; la température de froid réglée est atteinte (ne s'applique pas)

6.3.3 État de la soufflerie en situation de service

Un symbole de ventilateur avec un numéro est visible à cet endroit de l'écran. Lorsque la soufflerie fonctionne, un petit symbole de ventilateur est visible; si le ventilateur est arrêté alors le petit symbole de ventila-

teur n'est plus visible.

Le numéro suivant le petit symbole indique la situation de ventilation; pour une explication des numéros, voir le tableau ci-dessous.

État de la situation de ventilation à l'écran Appareil Allure	Description
“  ” 1	Le régime de la soufflerie se situe entre un réglage de débit d'air minimum (étape n° 2) et un réglage de débit d'air maximum (étape n° 3) ou est arrêté. Quand le ventilateur est arrêté, le petit symbole de ventilateur n'est plus visible.
 2	Le régime de la soufflerie se situe entre un réglage de débit d'air minimum (étape n° 2) et un réglage de débit d'air maximum (étape n° 3). Le petit symbole de ventilateur est toujours visible.
 3	La soufflerie fonctionne au continu à un réglage de débit d'air maximum (étape n° 3). Le petit symbole de ventilateur est toujours visible.
 4	La soufflerie fonctionne au continu à un réglage de débit d'air de refroidissement (étape n° 4). Le petit symbole de ventilateur est toujours visible.

6.3.4 Texte d'avertissement en situation de service

Un texte d'avertissement peut s'afficher à cet endroit de l'écran. L'avertissement “Filtre” a toujours la priorité par rapport aux autres textes d'avertissement.

Les textes d'avertissement suivants peuvent être visible pendant la situation de service:

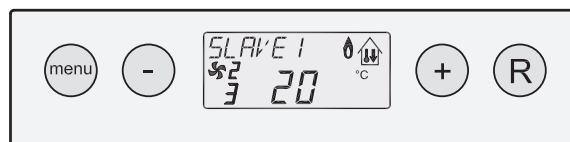
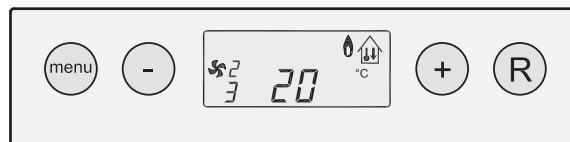
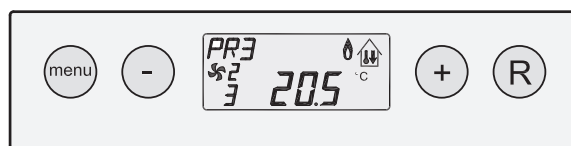
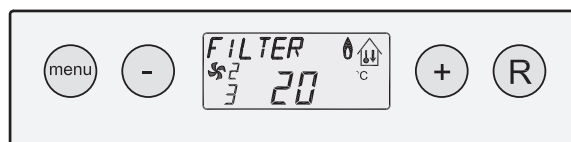

Texte d'avertissement à l'écran	Description
FILTRE	Lorsque le texte “FILTRE” s'affiche à l'écran, le filtre doit être nettoyé ou remplacé ; pour de plus amples informations à ce propos, voir le § 9.1
PR1 à PR6	Lorsque le texte “PR1 à PR6” s'affiche à l'écran, l'un des 6 programmes plein air préprogrammés est activé, voir le §7.8. Si l'avertissement de filtre est activé, l'affichage du programme plein air “remplacé” par le texte “FILTRE”.
Slave1, Slave2 ou Slave3	En cas d'appareils connectés les uns aux autres, le texte d'avertissement indique quel appareil et quels appareils sont les esclaves “Slave 1” à “Slave 3” ; pour de plus amples informations à ce propos, voir le § 5.7.11.



6.3.5 Affichage du symbole de l'état de situation de service de l'appareil

Pendant une situation de service, cette dernière peut être représentée par l'affichage de plusieurs symboles ou d'une combinaison de ces symboles.

Les symboles suivants sont utilisés à l'écran :

Affichage du symbole à l'écran Appareil Allure	Description
	Symbole de dérangement ; le numéro de dérangement qui s'affiche simultanément à l'écran de l'appareil Allure donne une indication de la nature du dérangement.
	Symbole de flamme ; il s'affiche dès que le brûleur fonctionne (il est également toujours visible, pour des raisons de sécurité, dans le programme d'affichage des valeurs et dans le programme de réglage)
	Ce symbole de la "maison" s'affiche dès qu'il y a une demande de refroidissement ou de chauffage à partir du thermostat d'ambiance

6.4 Programme de réglage

Des réglages peuvent être adaptés pour le fonctionnement optimal de l'appareil Allure, le tout en fonction de la situation de la configuration et de l'application de l'appareil Allure.

Le programme de réglage contient 31 de valeurs variables (numéros d'étape) grâce auxquelles l'appareil peut être adapté à une situation de la configuration; pour un aperçu des réglages à modifier, voir en annexe le rapport d'inspection à la fin de ces prescriptions d'installation. Plusieurs valeurs, telles que la température de l'air pulsé et les débits d'air sont déterminés dans les spécifications du modèle.

⚠ Avertissement : Comme tout changement dans le programme de réglage pourrait perturber le bon fonctionnement de l'appareil, les réglages qui ne sont pas décrits ici doivent se faire en concertation avec Brink. Des réglages incorrects pourraient perturber le bon fonctionnement de l'appareil !

Pour le fonctionnement et l'utilisation des fonctions menu de l'écran, voir aussi le schéma opérationnel au § 6.2.

L'adaptation des réglages dans le programme de réglage s'effectue de la façon suivante :

1. Appuyer à partir de la situation de service 1x sur la touche 'MENU'. Le "Programme de réglage" est maintenant visible à l'écran (le texte "SET" s'affiche à l'écran).

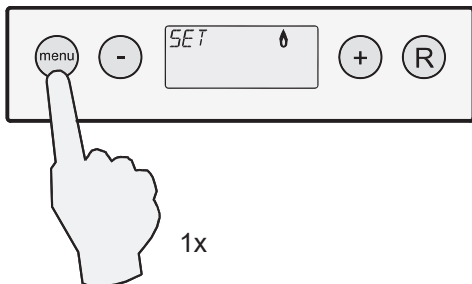
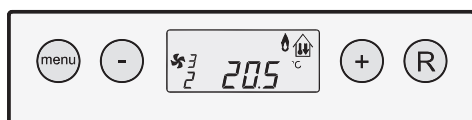

2. Appuyer encore 1x sur la touche 'MENU' pour activer le "Programme de réglage". Le 1er numéro d'étape des réglages à changer est affiché à l'écran. Le premier réglage à adapter est la température maximale de l'air pulsé.

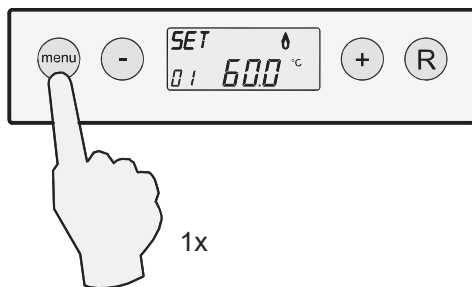

3. Pour adapter ce numéro d'étape, il faut l'activer en appuyant une fois encore sur la touche 'MENU'. Le numéro

d'étape clignote ; si l'étape n° 1 n'a pas besoin d'être adaptée, passer alors au point 6.

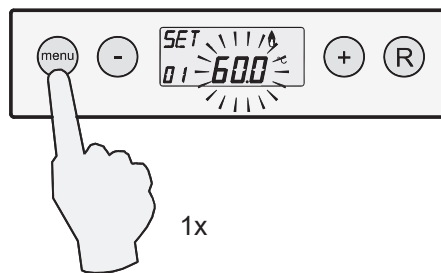

4. Il est possible d'adapter la valeur par petites étapes de 0,5°C en utilisant les touches '-' et '+' ; dans cet exemple, la valeur de l'étape numéro 1 (= température maximale de l'air pulsé) a été modifiée à 55°C.

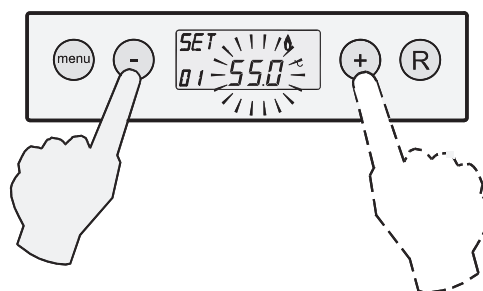

5. Enregistrement de la valeur adaptée
Pour enregistrer la valeur adaptée de l'étape numéro 1, il faut appuyer sur la touche 'MENU' ; le numéro d'étape ne clignote plus dès que la modification est enregistrée et l'on se retrouve alors de nouveau dans le menu de réglage, la valeur modifiée (dans cet exemple 55°C) étant visible à l'écran.

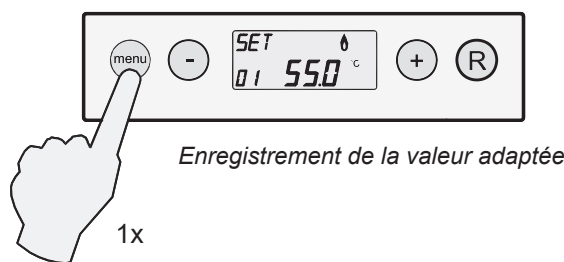

- Ne pas enregistrer la valeur adaptée
Pour revenir au menu de réglage **sans** que la valeur adaptée soit enregistrée, il faut appuyer sur la touche 'R'. Le numéro d'étape ne clignote plus dès que l'on se retrouve dans le menu de réglage et la valeur initiale (dans cet exemple 60°C) est de nouveau visible à l'écran.

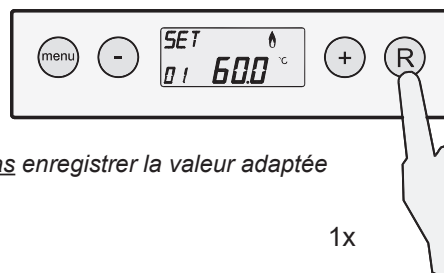

Ne pas enregistrer la valeur adaptée

1x

- 6 - Lorsque l'on ne veut plus modifier d'autres réglages il faut appuyer sur la touche 'R' ; l'appareil revient en situation de service.

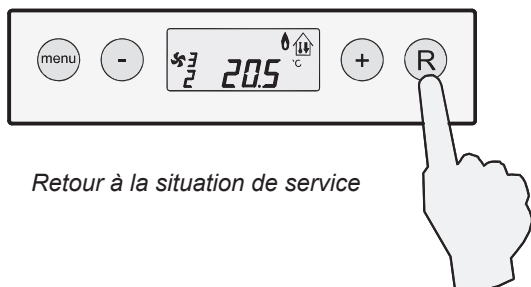

- Si l'on veut adapter d'autres réglages il est alors possible de sélectionner un autre numéro d'étape avec les touches '-' et '+' à partir du menu de réglage. Dans l'exemple ci-dessous, l'étape numéro 2 (Réglage de débit d'air minimum) est sélectionnée.

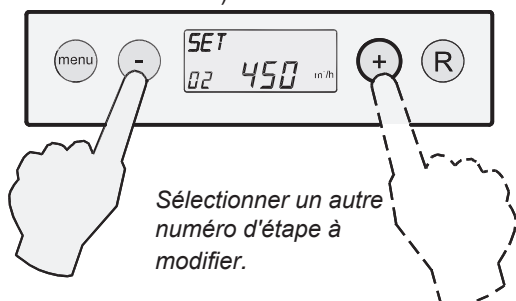

- 7 Pour pouvoir adapter l'étape numéro 2, ce numéro d'étape doit être activé ; ceci s'effectue en appuyant sur la touche 'MENU' ; le numéro d'étape clignote.

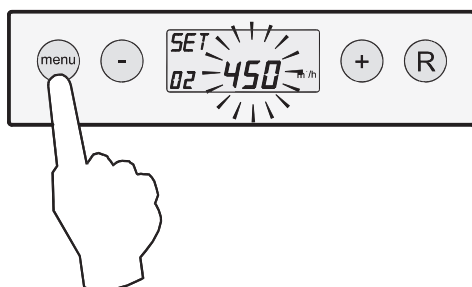

- 8 Le débit d'air minimum peut être adapté à l'étape numéro 2 au moyen des touches '-' et '+'. Dans l'exemple ci-dessous, le débit d'air est modifié (par étapes de 50m³/h) de 450 à 500 m³/h.

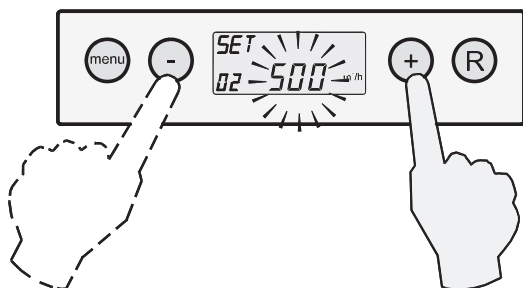

- 9 Enregistrement de la valeur adaptée
Pour enregistrer la valeur adaptée de l'étape numéro 2, il faut appuyer sur la touche 'MENU' ; le numéro d'étape ne clignote plus dès que la modification est enregistrée et l'on se retrouve alors de nouveau dans le menu de réglage, la valeur modifiée (dans cet exemple 500m³/h) étant visible à l'écran.

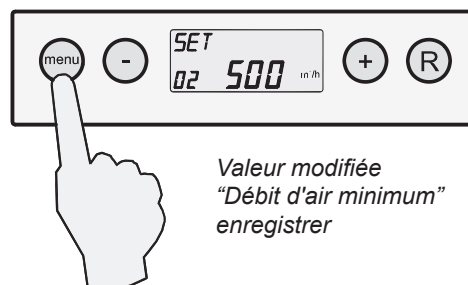

Ne pas enregistrer la valeur adaptée

Pour revenir au menu de réglage **sans** que la valeur adaptée soit enregistrée, il faut appuyer sur la touche 'R'. Le numéro d'étape ne clignote plus dès que l'on se retrouve dans le menu de réglage et la valeur initiale (dans cet exemple 450 m³/h) est de nouveau visible à l'écran.

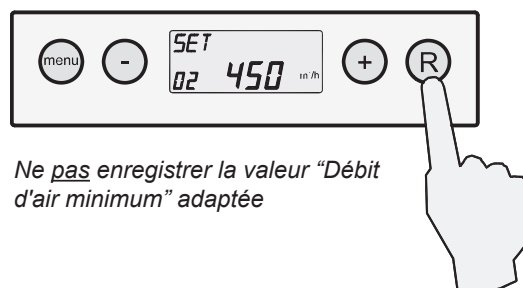

- 10 Si l'on souhaite modifier d'autres réglages, il faut répéter les étapes 6 à 9 et choisir alors un autre numéro d'étape. Il convient de toujours noter les réglages modifiés sur l'auto-collant qui se trouve à l'intérieur de l'appareil Allure.

Si plus aucun autre réglage ne doit être modifié, il faut quitter le menu de réglage en appuyant deux fois sur la touche 'R'. L'appareil est alors de nouveau en situation de service.

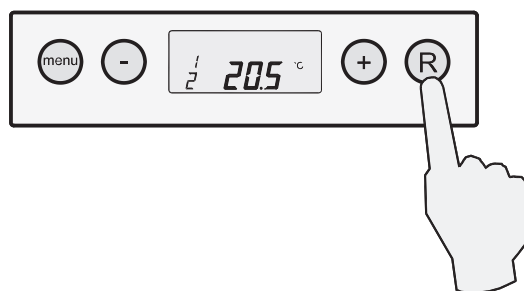

6.5 Programme d'affichage des valeurs

Avec le programme d'affichage des valeurs, l'installateur ou l'utilisateur peut invoquer un certain nombre de valeurs actuelles provenant de détecteurs pour obtenir plus d'information sur le fonctionnement de l'appareil. **Le programme d'affichage des valeurs** s'affiche lorsque l'on effectue les opérations suivantes : La modification de valeurs ou de réglages n'est **pas** possible dans le programme d'affichage des valeurs. Voir le tableau ci-dessous pour les possibilités d'affichage des valeurs.

1. Appuyer à partir de la situation de service sur la touche 'MENU'. Le programme de réglage est maintenant visible à l'écran.

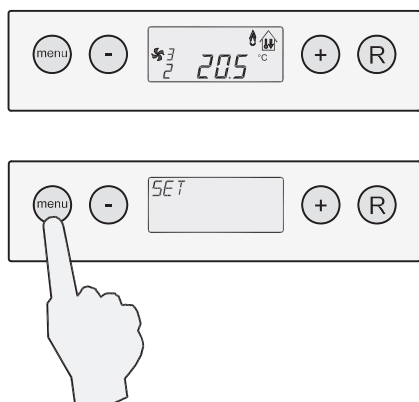

2. Accéder avec les touches '+' et '-' au programme d'affichage des valeurs (le texte "READ" s'affiche à l'écran).

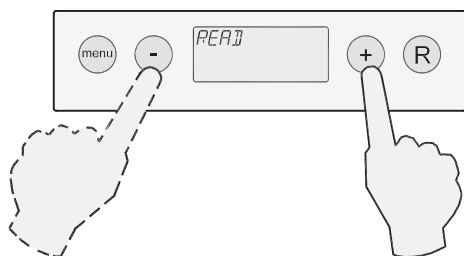

3. Appuyer sur la touche 'MENU' pour activer le programme d'affichage des valeurs.

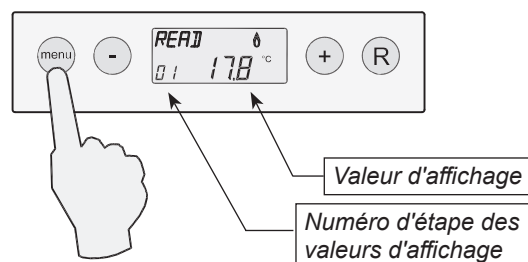

4. Les touches '+' et de '-' permettent de parcourir le programme d'affichage des valeurs. La situation actuelle de la valeur en question s'affiche.

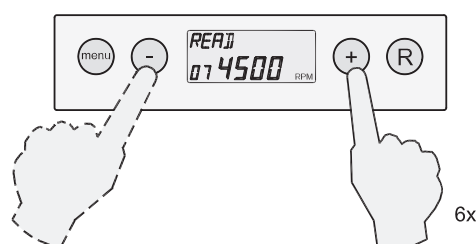

5. Il faut appuyer sur la touche 'R' pour quitter le programme d'affichage des valeurs. L'appareil revient alors au menu de réglage. Si l'on appuie une fois encore sur la touche 'R', l'appareil revient en situation de service.

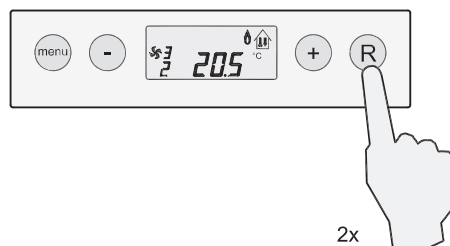

Numéro d'étape des valeurs d'affichage	Description des valeurs d'affichage	Unité
1	Température maximale T1	°C
2	Température maximale T2	°C
3	Température de l'air pulsé T3	°C
4	Température extérieure T4 (seulement si la sonde est connectée)	°C
5	Temp. supplémentaire (lorsque rien n'est connecté la valeur d'affichage est -31,5)	°C
6	Valeur souhaitée de la température de l'air pulsé (valeur sélectionnée)	°C
7	Régime souhaité du ventilateur des gaz brûlés	tpm
8	Régime mesuré du ventilateur des gaz brûlés	tpm
9	Puissance de chauffage réels	%
10	Débit de l'air souhaité de la soufflerie	m³/h
11	Débit de l'air actuel de la soufflerie	m³/h
12	Pression actuelle de la soufflerie	Pa

7.1 Mise en marche et arrêt de l'appareil

Mise en marche de l'appareil

1. Mettre l'alimentation sous tension.
2. Mettre le thermostat d'ambiance 5° C au dessous de la température ambiante.
3. Ouvrir le robinet de gaz.
4. Régler le thermostat d'ambiance à la température souhaitée.
5. Après une attente d'environ 30 secondes, l'appareil s'allumera.
En cas d'allumage correct de l'appareil, l'écran affiche entre autres les numéros d'étape suivants :

- 0 - Pas de demande de chaleur
- 1 - Ventilation préalable
- 2 - Allumage
- 3 - Brûleur en marche

Plus la température de l'air pulsé augmente et plus la soufflerie transporte de l'air.

Remarque :
 *Au moment de la première mise en marche, il est possible que la procédure de mise en marche soit répétée plusieurs fois en raison de la présence d'air dans les canalisations de gaz.*

Si le brûleur ne s'allume pas après plusieurs tentatives de démarrage, cela est lisible à l'écran où s'affiche un dérangement verrouillant (voir le tableau des dérangements au § 8.2).

Arrêt de l'appareil

1. Mettre le thermostat d'ambiance 5° C au dessous de la température ambiante.
2. Fermer le robinet de gaz.
3. Attendre que la soufflerie tourne à faible régime ou soit arrêtée avant de couper l'alimentation secteur.
4. Mettre l'alimentation hors tension.

7.2 Mise en marche de la fonction Service

La fonction service est utilisée pour contraindre pendant 20 minutes le ventilateur des gaz brûlés (VGB) à tourner à un certain régime. Cela peut-être utilisé, par exemple, lors du réglage du clapet de sécurité. Cette fonction service est considérée comme une demande normale de chaleur, de sorte que toutes les fonctions de sécurité restent actives. Pour le fonctionnement et l'utilisation des fonctions menu de l'écran, voir aussi le § 6.2.

Activation de la fonction service :

- 1 Appuyer à partir de la situation de service 1x sur la touche "MENU" L'écran se trouve sur le programme de réglage.



1x

- 2 Sélectionner avec les touches '-' et '+' le menu 'réglage de service' (le texte 'SER' est à l'écran).

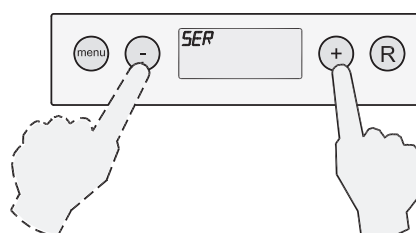

2x

- 3 Activer cette 'fonction de service' quand on appuie 1x sur la touche 'MENU'.



1x

- 4 Il est éventuellement possible d'adapter par petites étapes de 100 RPM le régime du ventilateur des gaz brûlés, avec les touches '-' et '+' pendant que le programme de service est activé.

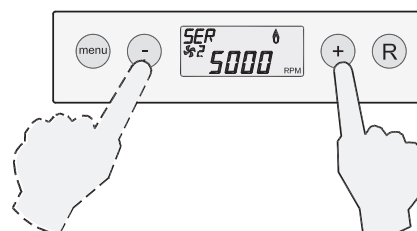

5x

- 5 Il faut appuyer sur la touche 'R' pour quitter le menu de service. L'écran revient alors au programme de réglage. Il est éventuellement possible de sélectionner un autre programme avec les touches '-' et '+'. Si l'on appuie une fois encore sur la touche 'R', l'appareil revient en situation de service.

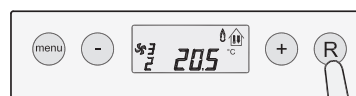

2x

7.3 Réglage de la température de l'air pulsé

Pour qu'un appareil Allure fonctionne de manière optimale, il faut que la température de l'air pulsé soit réglée, comme cela est défini dans les spécifications.

Cette température d'air pulsé peut être modifiée dans le **programme de réglage**.

La température d'air pulsé se règle à l'étape numéro 1 dans le menu de réglage.

Pour le réglage de l'étape numéro 1 dans le menu de réglage, voir le § 6.4.

Pour avoir un aperçu général de toutes les valeurs qu'un installateur peut régler, y compris les réglages de base et les plages de réglage, voir la liste générale des valeurs de réglage au chapitre 12.

Si la température de l'air pulsé n'est pas réglée conformément aux spécifications du modèle, l'appareil Allure ne fonctionnera probablement pas de façon optimale.

7.4 Réglage du débit d'air

En fonction des besoins, 3 débits d'air peuvent être réglés sur l'appareil Allure : un débit d'air minimum, un débit d'air maximum et un débit d'air distinct pour le refroidissement. Les réglages dépendent des spécifications du modèle.

Un réglage électronique dans la soufflerie veille à ce que la quantité d'air maximale soit préservée jusqu'à ce qu'une augmentation de la résistance de l'air soit atteinte dans les conduites après le réglage (voir le §7.5). C'est à partir de ce moment que la quantité d'air est de nouveau réglée de manière à ce que la pression initiale suivant au réglage soit de nouveau atteinte. La quantité d'air peut varier entre une quantité d'air minimale et maximale en fonction de la température de l'air pulsé.

Les modifications des débits d'air minimum et maximum et au besoin du débit d'air pour le refroidissement, peuvent s'effectuer dans le **programme de réglage**

- L'étape numéro 2 est le débit d'air minimum
- L'étape numéro 3 est le débit d'air maximum
- L'étape numéro 4 est le débit d'air pour le refroidissement

Pour adapter les étapes numéro 2, 3 & 4 dans le menu de réglage, voir les points 7 à 10 au §6.4.

Pour avoir un aperçu général de toutes les valeurs qu'un installateur peut régler, y compris les réglages de base et les plages de réglage, voir la liste générale des valeurs de réglage au chapitre 12.

Si le débit d'air n'est pas réglé conformément aux spécifications du modèle, l'appareil Allure ne fonctionnera probablement pas de façon optimale

7.5 Réglage du débit d'air sur les grilles

Régler le thermostat d'ambiance 5° au dessus de la température ambiante, de sorte que l'appareil ait une combustion maximale.

1. Mettre le bouton de sélection du thermostat d'ambiance à la position 3 (ventilation à régime élevé), de façon à ce que le débit maximum réglé soit atteint. Le système doit s'être stabilisé avant que le réglage ne soit poursuivi. Pour le fonctionnement du bouton de sélection du thermostat d'ambiance voir le §4.3.
2. Contrôler sur toutes les grilles et toutes les ouvertures munies d'un compteur de flux d'air ou d'un compteur de vitesse si les formules suivantes pour la quantité d'air sont vérifiées :

$$\text{Généralement : } \frac{\text{m}^3/\text{h}}{\text{passage libre de la grille} \times 60} = \text{m}/\text{min.}$$

$$\text{Pour les grilles d'admission } 57 \times 305 : \frac{\text{m}^3/\text{h}}{0,72} = \text{m}/\text{min.}$$

$$\text{Pour les grilles d'admission } 102 \times 305 : \frac{\text{m}^3/\text{h}}{1,32} = \text{m}/\text{min.}$$

3. Commencer le réglage par les grilles qui présentent la plus grande variation positive par rapport à la quantité d'air calculée souhaitée. Recommencer l'opération pour toutes les grilles.
4. Contrôler en dernière instance la première grille réglée et mesurer de nouveau toutes les grilles si une variation subsiste.
5. Bloquer à l'aide de la vis de réglage l'ouverture maximale sélectionnée lorsque la grille libère la quantité d'air souhaitée.
6. Régler les positions définitives du clapet de la conduite.
7. Remettre le bouton de sélection du thermostat d'ambiance dans sa position initiale.

7.6 Détermination de la courbe du système

Définir le débit d'air à la pression correspondante du ventilateur dans la mémoire (= courbe du système) avec un filtre **propre**. Si cela est effectué avec un filtre encrassé, l'indication de filtre réagira trop tard.

- Appuyer à partir de la situation de service 1x sur la touche "MENU"
L'écran se trouve alors sur le **programme de réglage**.



1x

- Sélectionner avec les touches '-' et '+' le menu 'COURBE'.

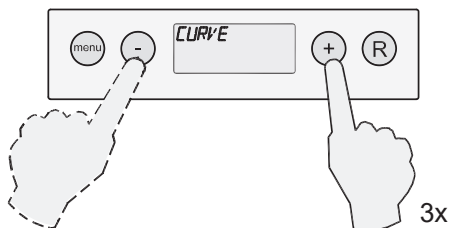

3x

- La fonction courbe du système est activée quand on appuie 1x sur la touche 'MENU'. Le réglage détermine maintenant lui-même la courbe du système ; le ventilateur va alors tourner quelque temps à un haut régime. après 200 s. maximum, la courbe du système est déterminée et l'appareil revient à l'affichage de la situation de service. Pendant la détermination de la courbe du système, l'écran affiche les secondes en passant de 200 à 0 secondes.

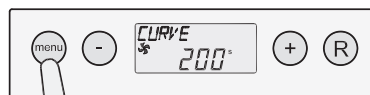

1x

- Appuyer sur la touche 'R' pour interrompre la détermination de la courbe du système pendant les 200 s. ; les données ne sont pas enregistrées et l'affichage de l'écran revient au menu de réglage. Appuyer encore une fois sur la touche 'R' pour revenir à la situation de service.

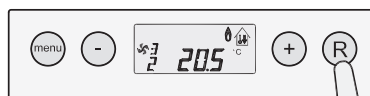

2x

Pour le fonctionnement et l'utilisation des fonctions menu de l'écran, voir aussi le § 6.1 - § 6.3.

7.7 Réglage de l'augmentation de pression autorisée

Régler l'augmentation de pression autorisée dans les conduites d'air au moyen de l'étape 7 du **programme de réglage**.

Pour le réglage de l'étape numéro 7 dans le menu de réglage, voir le § 6.4.

Pour avoir un aperçu général de toutes les valeurs qu'un installateur peut régler, y compris les réglages de base et les plages de réglage, voir la liste générale des valeurs de réglage au chapitre 12.

Si l'augmentation de pression autorisée n'est pas réglée conformément aux spécifications du modèle, l'appareil Allure ne fonctionnera probablement pas de façon optimale.

7.8 Réglage par défaut (usine)

Il est possible de réinitialiser tous les réglages modifiés à leur valeur par défaut (usine) respective.

Appuyer simultanément pour cela sur les touches '-' et '+' pendant 10 secondes.

Tous les symboles de l'écran s'allumeront pendant 3 secondes pour le confirmer.

La valeur affichée revient ensuite à la situation de service.

Tous les réglages modifiés (éventuellement, même le programme plein air a disparu) se retrouvent respectivement à la valeur par défaut de l'appareil Allure sortie usine.

Pour avoir un aperçu général de toutes les valeurs qu'un installateur peut régler, y compris les réglages de base et les plages de réglage, voir la liste générale des valeurs de réglage au chapitre 12.

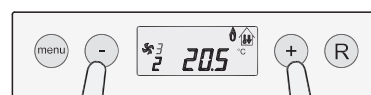

> 10 s.



3 s.

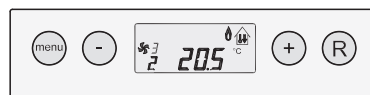

7.9 Adaptation au gaz G20 (catégorie _{2ES}) ou G25 (catégorie _{2EI})

Le générateur Allure est livré équipé et réglé pour le gaz G20 (catégorie I2ES).

L'électrovanne gaz est réglée en usine et ne doit pas être modifiée par l'installateur.

Pour une alimentation en gaz **G25** (Gaz Groningue) (catégorie I2EI), la transformation s'effectue de la façon suivante :

- Remplacer le diaphragme brûleur 'A' (repéré par l'auto-collant H-gaz) qui est fixé par 3 vis tête par le diaphragme 'B' (repéré par l'auto-collant L-gaz).
- Le diaphragme 'B' est livré avec l'appareil dans un sachet plastique.

- Modifier les valeurs du paramètre 19 suivant le tableau ci-dessous.
- Vérifier les valeurs du paramètre 20 suivant le tableau ci-dessous.

Pour la modification des paramètres se reporter au §6.4

Avertissement : Veillez à ce que les réglages des autres paramètres ne soient pas changés, Le fonctionnement de l'appareil en serait involontairement modifié.

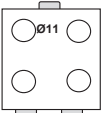
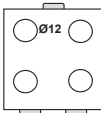
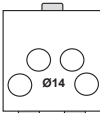
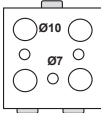
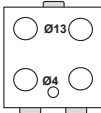
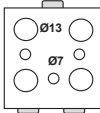
	B-16 HR	B-25 HR	B-40 HR
Paramètre 19 Vmax extracteur	5000	5400	5900
Paramètre 20 Vmin extracteur	1750	1750	1650
Diaphragme pour G25 Fourni 'B'			
Diaphragme pour G20 Monté en usine 'A'			

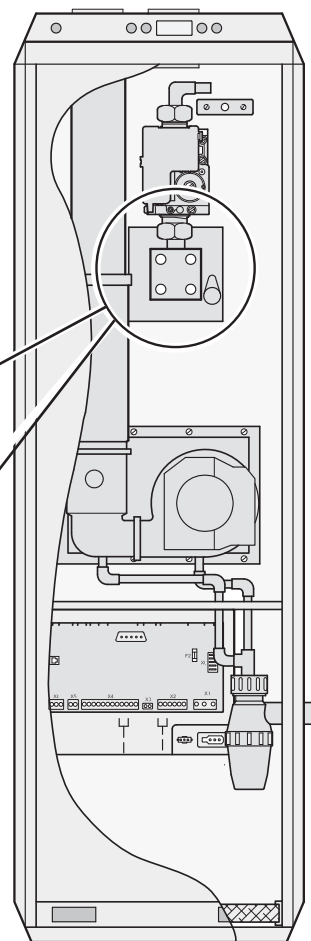

Pour la modification des numéros d'étape 19 et 20 dans le menu de réglage, voir le § 6.4.

⚠ Avertissement:
Veiller à ce que les réglages des autres numéros d'étape ne soient pas changés ; le fonctionnement de l'appareil en serait involontairement modifié.

8.1 Indication de dérangement

Le signalement de dérangement s'affiche au moment où un dérangement se produit dans l'appareil.

Écran de contrôle LCD de l'appareil Allure

En cas de dérangement, un 'F' (dérangement verrouillant) ou un 'E' avec le numéro de dérangement (dérangement bloquant) clignotera à l'écran. En cas de dérangement de la soufflerie, un '1' s'affiche devant le 'F' ou le 'E'. Le numéro de dérangement donne quelques informations sur la cause du dérangement.

Écran de contrôle thermostat d'ambiance modulateur eBus

En cas de dérangement verrouillant de l'appareil Allure, (seulement si le thermostat modulateur d'ambiance est installé) et tout l'affichage clignotera du numéro de dérangement en question s'affichent sur l'écran du thermostat d'ambiance.

Dérangements verrouillants:

Un dérangement verrouillant a pour conséquence que l'unité de commande ne réagit plus aux signaux provenant des divers détecteurs et qu'elle n'envoie plus de signaux. Une petite clé de dérangement et le numéro de dérangement s'affichent à l'écran ; en cas de dérangement de température, la soufflerie continue de fonctionner. En cas de dérangement verrouillant, le fond de l'écran reste allumé de façon continue et le numéro de dérangement clignote. Lorsqu'un dérangement verrouillant concerne spécifiquement la soufflerie, un "1" est affiché devant le F.



Dérangement verrouillant ; dérangement de l'appareil



Dérangement verrouillant ; dérangement du ventilateur

Pour suspendre un dérangement verrouillant, après la résolution du dérangement, il faut appuyer sur le bouton de remise à zéro (touche 'R').

Pour l'explication des codes verrouillants de l'appareil, voir le § 8.2 ; pour les codes verrouillants de la soufflerie, voir le § 8.4 .

Avec l'arrêt de l'alimentation du secteur, un dérangement verrouillant **ne peut pas** être suspendu (ceci en raison de la sécurité). Après la remise sous tension de l'appareil, l'écran affiche de nouveau le même numéro de dérangement. La mise en marche de l'appareil, après une remise en marche (ou la mise sous tension de l'alimentation), sans qu'il n'y ait de demande de chaleur, a pour conséquence qu'un phénomène de mise en marche se produit pendant 10 secondes : le ventilateur des gaz brûlés se met à tourner pendant quelques instants. Le réglage est ensuite possible.

Dérangement bloquant :

Un dérangement bloquant se résoudra par lui-même ou si cette situation dure trop longtemps, il conduira à un dérangement verrouillant. En cas de dérangement bloquant, le fond de l'écran s'allume brièvement. Lorsqu'un dérangement bloquant concerne spécifiquement la soufflerie, un "1" est affiché devant le E.



Dérangement bloquant ; dérangement de l'appareil

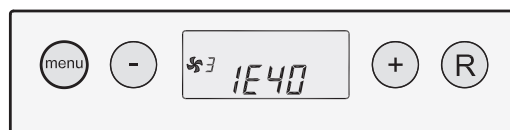

Dérangement bloquant ; dérangement du ventilateur

Pour des explications des codes de blocage, voir le § 8.3 et le § 8.4

Les numéros de dérangement qui ne se trouvent pas dans le tableau de dérangement, signalent qu'une faute interne s'est produite dans le module de commande. Quand, après une remise en marche, un numéro de dérangement référant à une faute interne s'affiche encore, le module de commande doit être remplacé.

Sécurité maximale

La sécurité maximale est réalisée au moyen de deux sondes thermostatiques logées dans un seul petit boîtier. Ces détecteurs sont installés dans l'appareil près de la chambre de combustion et ils mesurent la température de l'appareil.

Lorsque l'appareil atteint la température maximale autorisée, l'appareil module en vue de faire baisser la température. Si la température maximale autorisée est dépassée, le module de commande arrête l'appareil. En fonction du dérangement qui s'est produit, le numéro de dérangement référant à la sécurité maximale s'affiche à l'écran.

8.2 Tableau des dérangements et code de verrouillage de l'appareil. (Réarmement manuel par "R")

Numéro de dérangement	Description	Conséquence(s)/ action
F00	Erreur matérielle / contrôle de la flamme	Remise en marche de l'appareil / changer l'automate
F01	Température T1 ou T2 au dessus de la sécurité maximale	T1/T2 contrôler/renouveler Remise en marche de l'appareil
F02	Sonde thermostatique T1/T2 court-circuitée ou coupée	T1/T2 contrôler/renouveler Remise en marche de l'appareil
F03	Sonde thermostatique du système T3 court-circuitée ou coupée	T3 contrôler/renouveler Remise en marche de l'appareil
F04	Sonde thermostatique extérieure T4 court-circuitée	T4 contrôler/renouveler Remise en marche de l'appareil
F05	Sonde thermostatique T1 ou T2 trop haute ; arrêt du brûleur après 30 secondes	T1/T2 contrôler/renouveler Remise en marche de l'appareil
F06	Sonde thermostatique extérieure T4 coupée	T4 contrôler/renouveler Remise en marche de l'appareil
F09	Pas de flamme après 4 tentatives d'allumage	Contrôler le clapet de sécurité / l'électrode d'allumage Remise en marche de l'appareil
F10	La flamme s'éteint lorsque l'appareil est en situation de service	Contrôler le clapet de sécurité / l'électrode d'allumage Remise en marche de l'appareil
F11	Simulation de flamme	Contrôler l'électrode d'allumage Remise en marche de l'appareil
F13	Le régime du ventilateur des gaz brûlés est trop faible	Contrôler le câblage / le connecteur du VGB Remise en marche de l'appareil
F14	Le régime du ventilateur des gaz brûlés est trop élevé	Contrôler le câblage / le connecteur du VGB Remise en marche de l'appareil
F15 / F16 / F17	Signal fautif du commutateur manométrique (absent)	Contrôler les paramètres Remise en marche de l'appareil
F18	Clapet de sécurité en panne	Contrôler le clapet de sécurité et le câblage vers le clapet de sécurité Remise en marche de l'appareil
F30/ F31	Erreur dans les paramètres	Reprogrammer les paramètres/ renouveler automatique Remise en marche de l'appareil
F32	Erreur valeur T1/T2 pour la flamme	T1/T2 contrôler/renouveler
F33	Problème de chronomètre de l'automate	Remise en marche de l'appareil / changer l'automate
F34	Pas de correction du code de dérangement	Remise en marche de l'appareil / changer l'automate
F35	Faute de conversion interne de l'automate	Contrôler les sondes Remise en marche de l'appareil
bF01	Erreur de communication de la soufflerie	Contrôler le câblage et l'automate
F50	Dérangement aux appareils connectés Adresse du raccord non valide (étape nr. 31)	Voir le code de verrouillage de l'appareil concerné / Contrôler l'étape numéro 31 de tous les appareils raccordés
1Fnn / 1F00	Code d'alarme de la soufflerie	Voir tableau des codes d'alarme de la soufflerie
PP	Les paramètres sont programmés correctement	Remise en marche de l'appareil

8.3 Tableau des dérangements et codes de blocage. (Réarmement automatique)

Numéro de dérangement	Description	Conséquence(s)/ action
E02	Blocage général	L'entrée universelle est fermée (voir aussi le §5.7.8)
E05	La sonde thermostatique T1/T2 est trop haute	Les températures T1 et T2 doivent baisser avec leur hystérésis
E09	Aucune flamme après une tentative d'allumage	Nouvelle tentative automatique d'allumage
E10	La flamme s'éteint lorsque l'appareil est en situation de service	Nouvelle tentative automatique d'allumage
E11	Simulation de flamme	Un verrouillage suivra lorsque cette situation dure trop longtemps
E12	Augmentation de la temp. T1 et T2 trop élevée	Le blocage est levé après 10 minutes
E13	Le régime du vent. des gaz brûlés est trop faible	Après un blocage de 60 secondes succède un verrouillage
E14	Le régime du vent. des gaz brûlés est trop élevé	Après un blocage de 60 secondes succède un verrouillage
E15, E16 & E17	Codes non autorisés	Contrôler les paramètres Remise en marche de l'appareil
E18	Le clapet de sécurité reste fermé	Nouvelle tentative automatique d'allumage
Eno	Code de blocage incorrect	Alimentation 230 Volt coupée provisoirement
bE01	Erreur de soufflerie	Contrôler le câblage et la sélection de la soufflerie
1Enn	Blocage de la soufflerie	Le code nn désigne le numéro de blocage : Voir pour cela les codes d'alarme

8.4 Tableau des dérangements et codes d'alarme de la soufflerie

Code d'alarme n°	Description	Conséquence(s)/ action
1F02	Aucun point stable atteint lors de la détermination de la courbe du système	Déterminer à nouveau la courbe du système
1F04	Pression trop élevée	Contrôler les conduites, les filtres et les clapets afin d'être sûr qu'ils ne sont pas obstrués
1F16	La soufflerie ne peut pas tourner à un régime plus élevé (selon la courbe du ventilateur)	Contrôler les conduites, les filtres et les clapets afin d'être sûr qu'ils ne sont pas obstrués
1F36	Le ventilateur détecté n'est pas pris en charge	Contrôler la sélection soufflerie; contrôler le fonctionnement du ventilateur et le changer éventuellement
1F37/38	Erreur dans les données des ventilateurs	Contrôler la sélection soufflerie; contrôler le fonctionnement du ventilateur et le changer éventuellement
1F39	Message d'erreur roue à aubes mal fixée	Contrôler la roue à aubes de la soufflerie et si elle est encore bien fixée
1F40	Mode automatique sans réglage de pression ni de débit	Contrôler la sélection soufflerie; contrôler le fonctionnement du ventilateur et le remplacer éventuellement
1F41	Régime de la soufflerie inférieur à 20 tpm	Contrôler la soufflerie et le câblage du ventilateur
1F42	Pas de communication	Contrôler le câblage vers la soufflerie

8.5 Analyse des dérangements

Un verrouillage du module de commande ne peut être suspendu qu'au moyen du bouton de remise en marche !

Si après avoir appuyé sur le bouton de remise en marche (touche R), le dérangement persiste, la cause du dérangement pourra être décelée au moyen de l'analyse de dérangement.

F11 Flamme indue (simulation de flamme)

- 1 Contrôler si le gaz passe du robinet d'étranglement au système de fermeture de sécurité avec une différence de pression (environ 0,9 mbar).
- 2 Contrôler si le système de fermeture de sécurité s'enclenche (environ 230 V ac).
- 3 Contrôler le faisceau de câbles :
 - branchement du câble 230 V ac sur le système de fermeture de sécurité.
 - branchement du câble 230 V ac sur le connecteur X10 du boîtier de commande.
 - fil de terre (masse) au brûleur.
- 4 Contrôler l'électrode d'allumage

F09 Appareil hors fonction après 4 démarrages

F18 Mesurer avec un ionomètre le courant ionisé pendant l'allumage de l'appareil.

Aucune flamme à l'allumage

- 1 Contrôler la pression du gaz dans la conduite d'arrivée de gaz (17 - 25 mbar) pendant l'allumage, également au cas où d'autres appareils à gaz fonctionnent.
- 2 Contrôler si le gaz passe du robinet d'étranglement au clapet de sécurité avec une différence de pression (environ 0,3 mbar) pendant la mise en action du clapet de sécurité.
- 3 Contrôler si le système de fermeture de sécurité s'enclenche (environ 230 V ac).
- 4 Contrôler le faisceau de câbles :
 - branchement du câble 230 V ac sur le connecteur X10 du boîtier et module de commande.

Contrôler s'il y a un allumage sur l'électrode d'allumage, faire éventuellement fonctionner une électrode d'allumage démontée.
- 5 Contrôler la distance entre le brûleur et l'électrode d'allumage: environ 4,5mm, maximum 5mm.
- 6 Pour cela, il faut déposer l'ensemble brûleur/chambre de mélange des gaz.
- 7 Contrôler si le gicleur n'est pas encrassé

F09 Il y a bien une flamme à l'allumage

- F10**
- 1 Contrôler la pression du gaz dans la conduite d'arrivée de gaz (17 - 25 mbar) pendant l'allumage et la combustion, également au cas où d'autres appareils à gaz fonctionnent.
 - 2 Contrôler le faisceau de câbles:
 - branchement du câble d'allumage sur l'électrode d'allumage et sur le module de commande
 - branchement du câble 'masse'.

- 3 Contrôler le régime de démarrage du ventilateur des gaz brûlés. Veiller aussi à ce que le ventilateur des gaz brûlés tourne sans problème et qu'il n'y ait pas de "bruits intempestifs"
- 4 Contrôler la distance entre le brûleur et l'électrode d'allumage: environ 4,5 mm, maximum 5 mm. Pour cela, il faut déposer l'ensemble brûleur/chambre de mélange des gaz.
- 5 Contrôler si le joint entre le boîtier et l'échangeur de chaleur ne présente pas de fuites.
- 6 Contrôler si la chambre de mélange des gaz, l'échangeur de chaleur, le bac collecteur des gaz brûlés et le ventilateur des gaz brûlés ne présentent pas de fuites.

Pendant le fonctionnement normal de l'appareil, si le courant d'ionisation entre 3,0 le μA doit être et 10,0 μA .

F00 Dérangement en cours de contrôle interne du module de commande

- F31** 1 Remise à zéro de l'unité de commande.
F33 2 Contrôler le module de commande, en connectant éventuellement un autre module de commande.
F34

F13 Dérangement du ventilateur des gaz brûlés

- F14** Ventilateur des gaz brûlés hors service :
- 1 Contrôler la rotation du ventilateur des gaz brûlés et brancher éventuellement sans le fixer un exemplaire de réserve.
Rupture dans le faisceau de câbles.
 - 2 Contrôler le faisceau de câbles et les connexions de prises entre le ventilateur des gaz brûlés et le module de commande.
 - 3 La tension d'alimentation est trop faible (inférieure à 190 volt)

F01 Dérangement de température

- F05**
- 1 Contrôler si le filtre n'est pas encrassé.
 - 2 Contrôlez si la soufflerie fonctionne.
 - 3 Contrôler le faisceau de câbles et les connexions des prises du ventilateur de soufflage d'air chaud.
 - 4 Contrôler les réglages: Réglage T, débit d'air soufflerie.
 - 5 Contrôler si les sondes thermostatiques fonctionnent: à 25 °C la résistance R est d'environ 12 k Ω ; lorsque la sonde thermostatique s'échauffe, la résistance R baisse (< 12 k Ω).
 - 6 Contrôler si les sondes thermostatiques sont bien branchées.
 - 7 Contrôler si les sondes thermostatiques sont bien placées, notamment la sonde thermostatique de la conduite de pulsion d'air (voir le § 5.6.3).
 - 8 Contrôler l'augmentation simultanée de la température dans l'appareil et dans la conduite de pulsion d'air pendant qu'il y a combustion dans l'appareil.
 - 9 Contrôler le module de commande.

F02 Dérangement de branchement de la sonde thermostatique

- F03** 1 Contrôler le faisceau de câbles et les connexions des prises.
- F04** 2 Contrôler si les sondes thermostatiques sont bien branchées.
- 3 Contrôler si les sondes thermostatiques fonctionnent :
À 25 °C la résistance R est d'environ 12 kΩ; lorsque la sonde thermostatique s'échauffe, la résistance R baisse (< 12 kΩ).
- 4 Contrôler le module de commande.

1Fnn Dérangement de la soufflerie

- 1Fnn** 1 Contrôler si la soufflerie peut tourner librement et si elle n'est pas bloquée.
- 1F00** 2 Contrôler le faisceau de câbles et les connexions des prises.
- 1F36** 3 En cas de dérangement 1F36 de la soufflerie, bien serrer les 2 boulons M4 de fixation du brûleur (pour la bonne ionisation)

Dérangement de communication du thermostat d'ambiance

- 1 Contrôler si l'affichage de l'écran du thermostat d'ambiance fonctionne, brancher en éventuellement un autre sur le boîtier de commande.
- 2 Contrôler si le thermostat d'ambiance est bien branché sur le module de commande.
- 3 Contrôler le faisceau de câbles et les connexions des prises.
- 4 Contrôler le module de commande.

L'ionisation tombe pendant la combustion

- 1 Contrôler la pression du gaz dans la conduite d'arrivée de gaz (20 - 30 mbar) pendant l'allumage et la combustion, également au cas où d'autres appareils à gaz fonctionnent.
- 2 Contrôler si le gicleur n'est pas encrassé
- 3 Contrôler le fonctionnement "à bas régime" de la combustion dans l'appareil pendant au moins 20 minutes et augmenter au besoin le minimum du régime du ventilateur des gaz brûlés.

Court-circuit

Le module de commande est équipé d'un seul coupe-circuit à fusible.
Pour sa position et sa valeur, voir le § 10.1.

Il y a deux fusibles qui s'auto-rétablissent dans le circuit basse tension ; après leur activation, il faut un certain temps pour qu'ils se "rétablissent".

8.6 Schéma de réglage et de sécurité

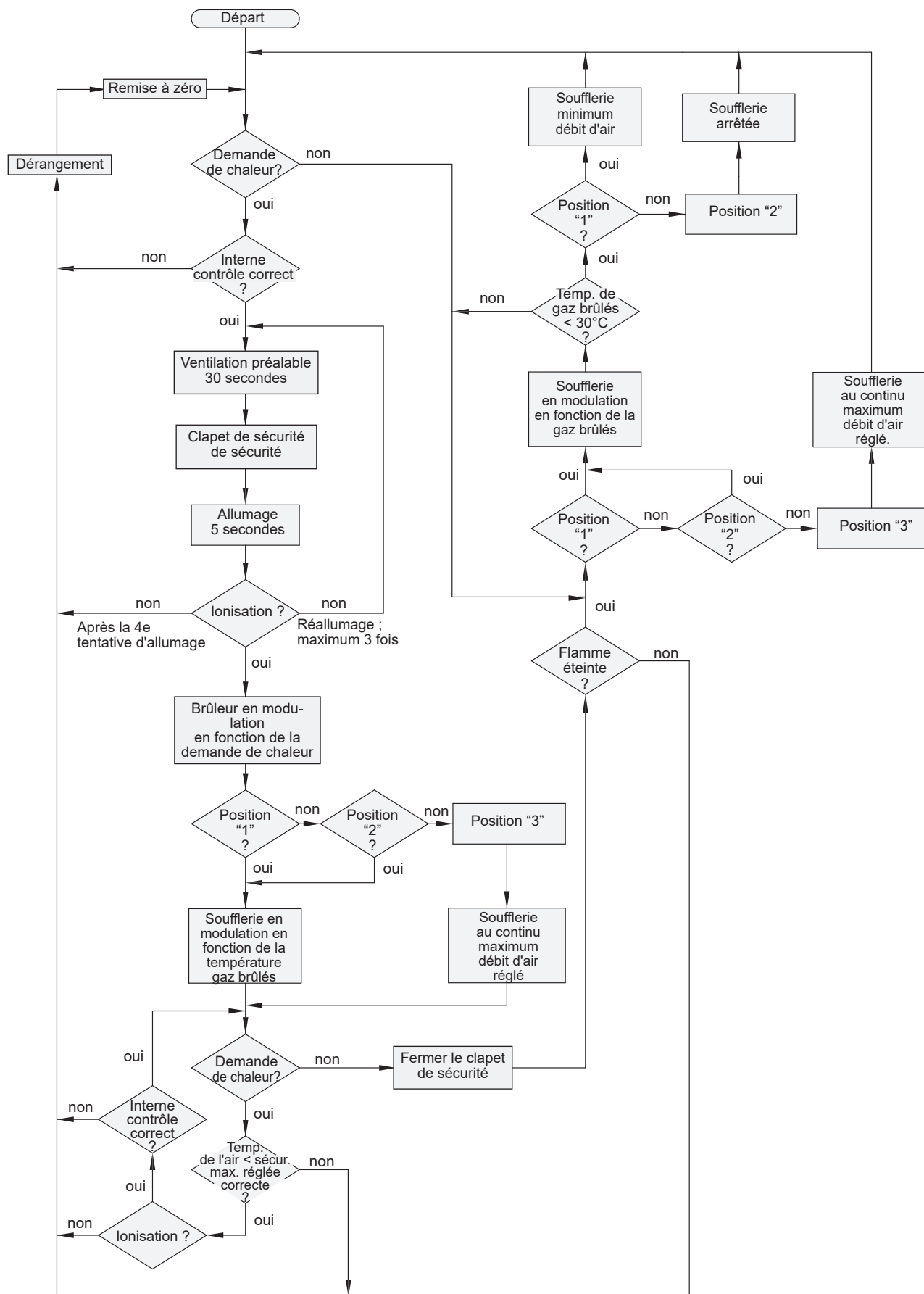

9.1 Entretien par l'utilisateur

L'entretien par l'utilisateur reste réduit à un nettoyage périodique du filtre.

En fonction de la production de poussière dans l'habitation, il est conseillé en première instance de nettoyer le filtre tous les mois.

Dans les espaces poussiéreux (nouvelles habitations) l'entretien doit être effectué plus souvent.

Nettoyage du filtre par l'utilisateur

1. Mettre le thermostat d'ambiance 5° C au dessous de la température ambiante.
2. Laisser l'appareil refroidir jusqu'à la température ambiante.
3. Mettre l'alimentation hors tension.
4. Déposez le filtre de l'appareil et le nettoyer au moyen d'un aspirateur.
5. Remettre ensuite le filtre en suivant l'ordre inverse des opérations effectuées pour le déposer.
6. Mettre l'alimentation sous tension.
7. **Appuyer 5 secondes sur la touche "R" pour remettre le "compteur filtre" à zéro**; même si l'avertissement de filtre n'était pas encore visible avant le nettoyage ou le remplacement du filtre !
Si ceci n'est pas réalisé, un message incorrect indiquant que le filtre doit être nettoyé s'affichera.
8. Régler à nouveau le thermostat d'ambiance à la température souhaitée.

Avertissement de filtre sur le thermostat Brink eBus à horloge numérique :

L'avertissement "Filtre" s'affichera à un intervalle régulier à l'écran du thermostat Brink eBus à horloge numérique.

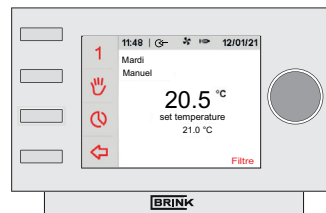

Écran du thermostat Brink eBus à horloge numérique

L'affichage de l'avertissement de filtre s'affiche simultanément sur le thermostat d'ambiance et sur l'écran de l'appareil Allure.

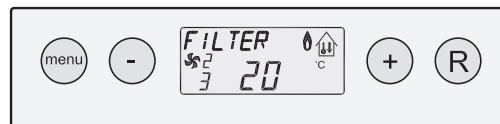

Display l'appareil Allure

Lorsque cet avertissement de filtre s'affiche, il est recommandé soit de nettoyer le filtre du générateur d'air chaud, soit de le remplacer. Il est possible, après avoir nettoyé/remplacé le filtre, de faire disparaître l'avertissement de filtre de l'écran du thermostat Brink eBus à horloge numérique en appuyant pendant 5 secondes sur le bouton de remise à zéro "Reset" (touche 'R') du tableau de commande du générateur d'air chaud Allure.

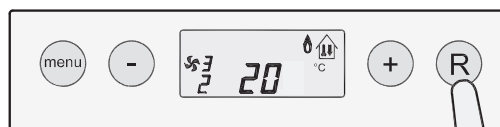

Écran du générateur d'air chaud Allure

5 sec.

9.2 Entretien par l'installateur

L'entretien par l'installateur doit être effectué une fois par an. Consulter le schéma suivant pour l'entretien.

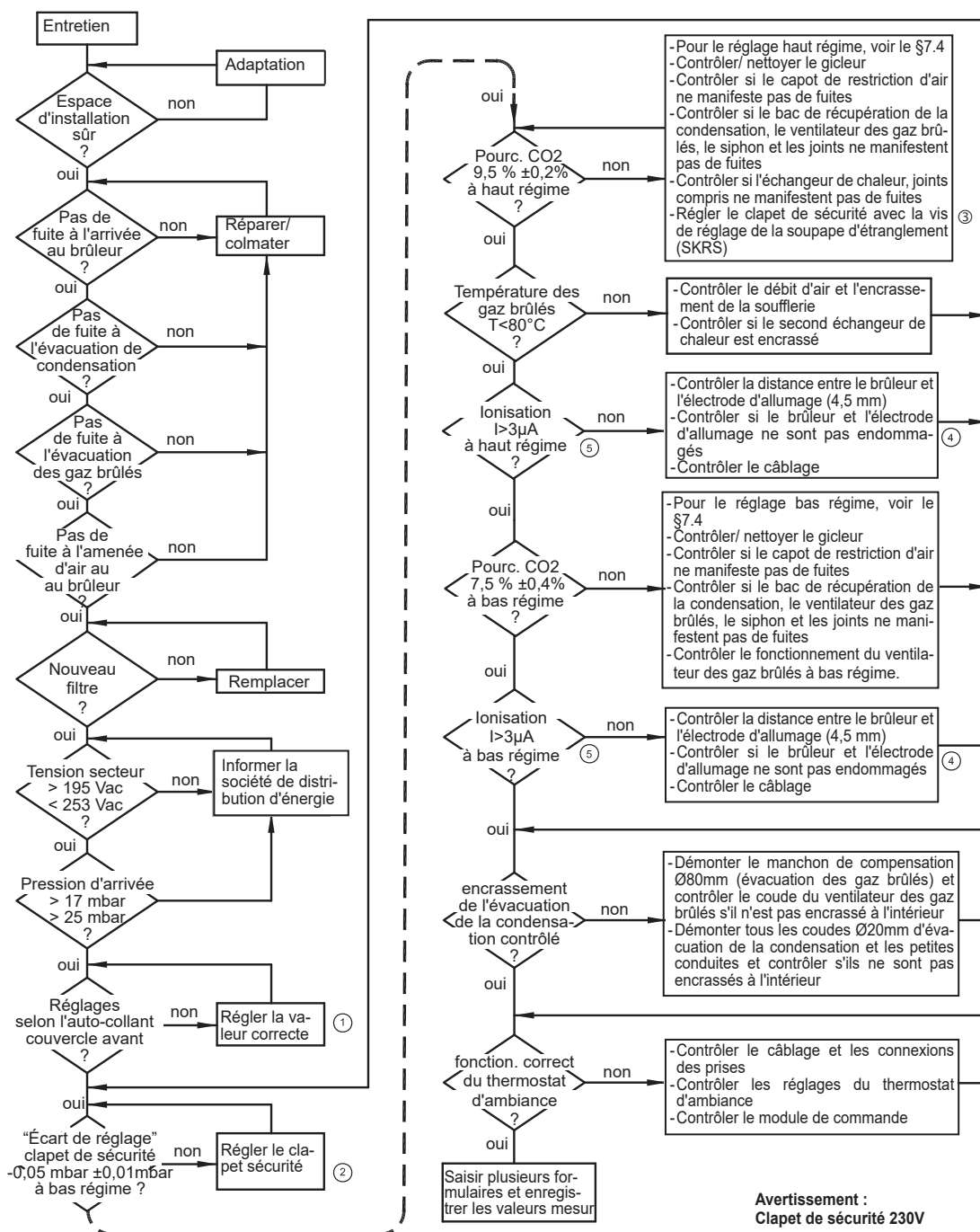

- ① Les mesures sous un régime élevé de combustion doivent se faire à un débit d'air de la soufflerie réglé au minimum à 70% du débit d'air maximum.
- ② Seulement le clapet de sécurité avec la vis de réglage de 'l'écart de réglage' (voir figure clapet de sécurité n° 1 et n° 4)
- ③ Réglage du clapet de sécurité avec la vis de réglage de la soupape d'étranglement (voir figure clapet de sécurité n° 2 et n° 3)
- ④ Le brûleur est équipé d'une tôle de protection spéciale qui ne doit absolument pas être nettoyée à la brosse ; la nettoyer éventuellement avec de l'air comprimé uniquement.
- ⑤ Mesurer avec un ionomètre le courant ionisé pendant le fonctionnement de l'appareil
- ⑥ Les joints en caoutchouc doivent être changés lors du démontage de raccords à gaz contrôler si les raccords à gaz ne manifestent pas de fuites.
- ⑦ Renouvellement préventif de électrode d'allumage tous les 5 ans.

Avvertissement :
Clapet de sécurité 230V

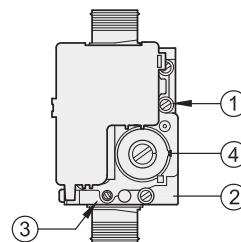

- ① Prise de mesure de l'écart de réglage(-0.05mbar)
- ② Prise de mesure ΔP SKRS (**Ne pas utiliser**)
- ③ Vis de réglage SKRS pour modification du CO₂.
- ④ Vis de réglage de l'écart de réglage

10.1 Schéma de câblage

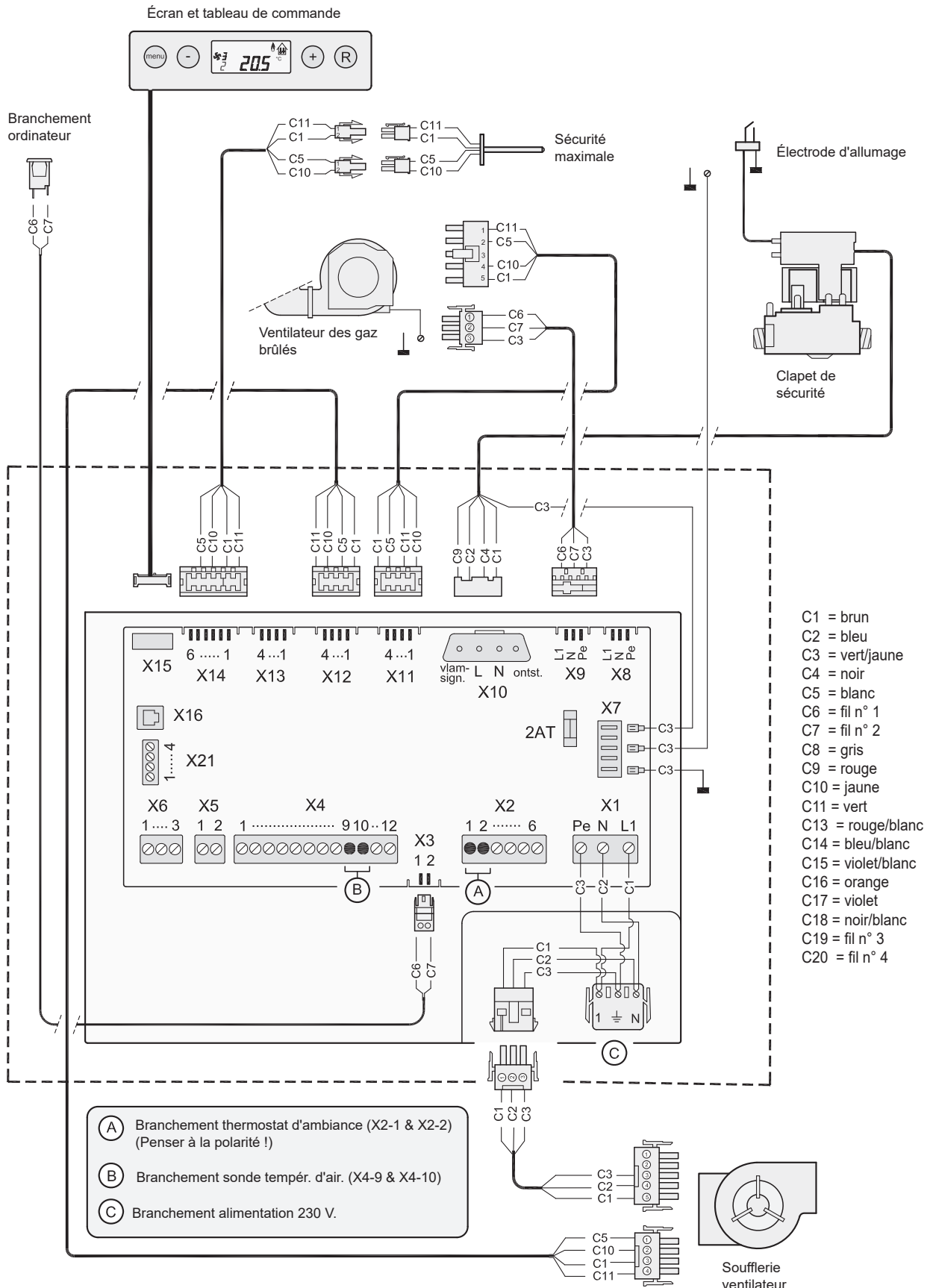

10.2 Schéma de branchement

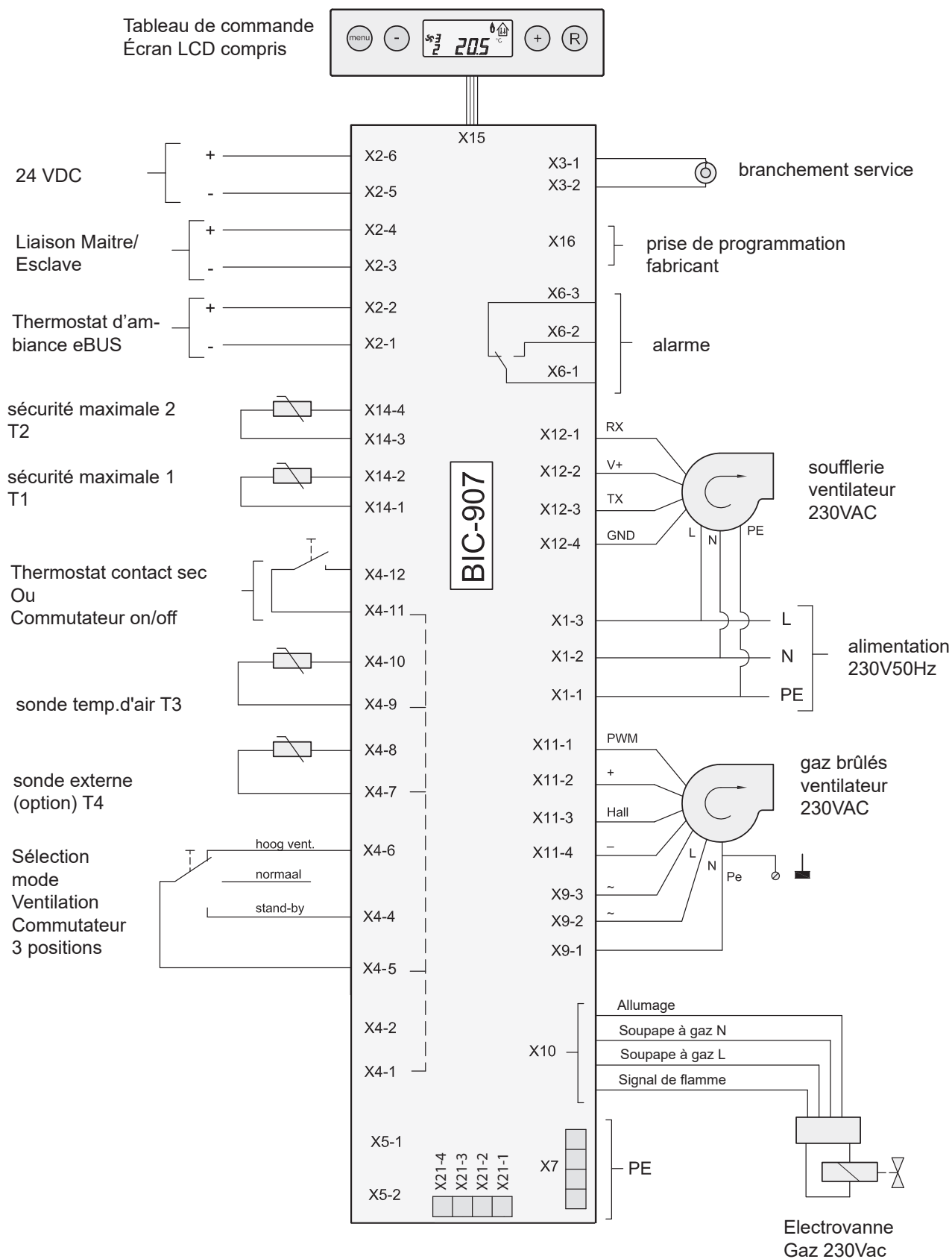

11.1 Vue éclatée de l'appareil Allure Upflow (air pulsé vers le haut)

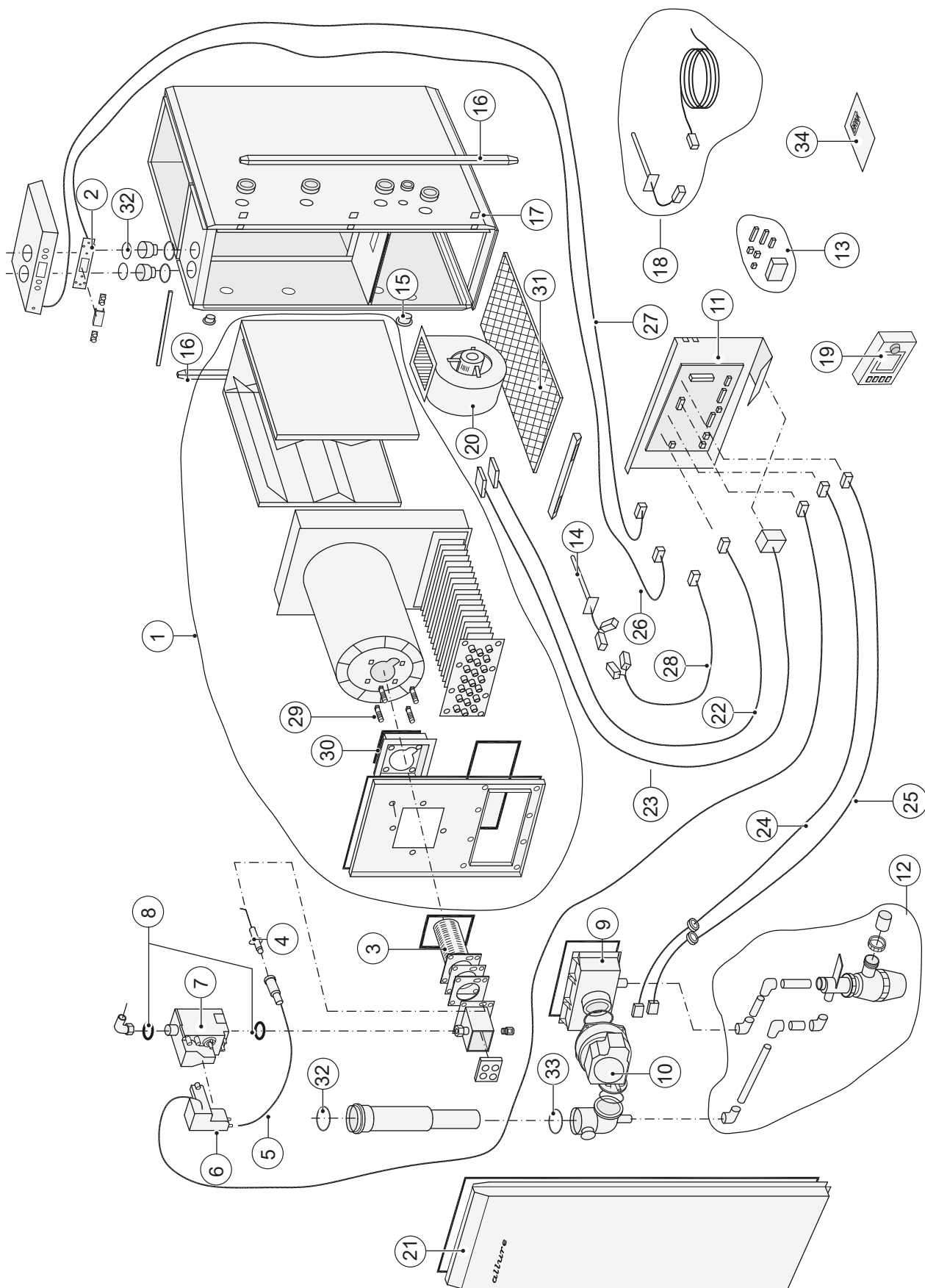

CODES D'ARTICLES ARTICLES DE SERVICE SÉRIE ALLURE V5.0 UPFLOW				
N°	Description de l'article	Code d'article B-16 HR 1350	Code d'article B-25 HR 2100	Code d'article B-40 HR 3400
1	Échangeur de chaleur complet	531490	531491	531492
2	Tableau de commande	531900 / 0021000210		
3	Brûleur	531016	531017	531018
4	Électrode d'allumage	531009 / 0021000211	531019 / 0021000212	
5	Câble d'allumage	531906 / 0021000213		
6	Module d'allumage	531907 / 0021000214		
7	Electrovanne	531915	531916	531917
8	Étanchéité couplage d'anneau 3/4"	550165		
9	Boîtier des gaz brûlés	531232	531233	531234
10	Ventilateur des gaz brûlés	531918 / 0021000215		
11	Unité de commande, plaque de montage	531901 / 0021000216		
12	Évacuation de la condensation	531277		
13	Prises (alimentation + prises circuit imprimé)	531902 / 0021000217		
14	Sécurité maximale	531037 / 0021000218		
15	Bouchons	531038		
16	Baguette d'angle	531039		
17	Écrous	531040		
18	Sonde de la température	531041 / 0021000219		
19	Thermostat modul. eBus horl. num.	510498		
20	Ventilateur	531903	531904	531905
21	Couvercle	531046	531047	531048
22	Câble de commande soufflerie	531908		
23	Câble d'alimentation soufflerie	531909		
24	Câble commande ventilateur des gaz brûlés	531910		
25	Câble d'alimentation VGB	531911		
26	Câble tabl. commande	531912		
27	Câble service ordinateur	531913		
28	Câble sécurité maximale	531914		
29	Boulon à tête carrée M6 x 25	560701		
30	Joint pour cadre distance	580414		
31	Cadre à fil d'acier pour filtre	531500	531502	531504
32	Joint EPDM Ø80 (4 unités)	531926 / 0021000220		
33	Joint d'étanchéité silicone Ø70	580941 / 0021000221		
33	Prescription d'installation	611986		

11.2 Kits de service

Au cas où une pièce doit être remplacée, il est conseillé pour la commande de mentionner le code de l'article correspondant à la pièce en question ainsi que le type de générateur d'air chaud, le numéro de série, l'année de construction et le nom de la pièce.

Exemple	
Série	: Allure
Type d'appareil	: B-25 HR
Numéro de série	: 111722221401
Année de fabrication	: 2022
Pièce	: Platine électronique
Code d'article	: 531901/ 0021000216
Nombre	: 1

Un kit de service (code d'article 531063) est disponible pour permettre de lire ou de modifier au moyen d'un ordinateur les valeurs de réglage.

Remarque

Le type de générateur d'air chaud, le numéro de série et l'année de construction sont mentionnés sur la plaque constructeur qui se trouve dans l'appareil.

Recyclage

Dans la fabrication de cet appareil, on utilise des matériaux durables.

Les matériaux d'emballage doivent être éliminés de manière responsable et conformément aux réglementations gouvernementales applicables.





Sous réserve de modifications

La société de fabrication de générateur d'air chaud Brink Climate Systems B.V. s'efforce toujours d'améliorer ses produits et se réserve le droit d'en modifier les spécifications sans avis préalable.

Chapitre 12 Valeurs de réglage

N° de phase	Description	Réglage de base			Ordinateur code	Plage de réglage
		B-16 1350	B-25 2100	B-40 3400		
01	Réglage de T3 (temp. max. de l'air pulsé)	60	60	60	4AA	10°C à 70°C
02	Réglage débit d'air minimum	300	450	750	4DC	200 - 2500 m³/h
03	Réglage débit d'air maximum	950	1450	2350	4DA	500 - 3500 m³/h
04	Réglage débit d'air froid	1350	2100	3400	4DB	200 - 3500 m³/h
05	Sélection soufflerie; ne pas régler l'étape n°5 de façon aléatoire; une sélection incorrecte pourrait influencer très défavorablement le fonctionnement de l'appareil Allure !	1	2	3	4CA	0 = B-10 HRD 1 = B-16 HR 2 = B-25 HR 3 = B-40 HR
06	La sélection type d'appareil pour le calcul de la puissance	1	2	3	4CI	
07	Augmentation max. de pression avant que le régulateur de pression ne s'active	100	150		4DD	0 - 510 Pa
08	Réglage du chronomètre avant que le rég. de pres. ne s'active	600			4DE	0 - 2500 sec.
09	Augment. max. du volume avant que le rég. de volume ne s'active	100			4DF	100 - 2000 m³/h
10	Réglage du chronomètre avant que le régulateur de volume ne s'active	600			4DG	0 - 2500 sec.
11	Soufflerie minimum/ arrêt	0			4CF	0 (marche/arrêt) ou 1 (marche)
12	Température d'arrêt de la soufflerie	25.0			4AF	20°C à 40°C
13	Sélection du programme normal/ plein air	0			4CE	0 = normal 1-6 = progr. plein air
14	Temp. min. air pulsé pour progr. plein air	25.0			4AL	10°C à 60°C
15	Module de condensation présent/ absent	1			4CB	0=absent / 1=présent
16	Réglage temps max. module de condens. en marche	0			4CC	1 - 255 min. 0 = Toujours act.
17	Module de condensation anti-alternance	180			4CD	10 - 255 s
18	Temps de service maximum	1440			4BD	0 - 2550 s
19	Gaz I_{2ESi} - Régime max. du ventilateur des gaz brûlés	4700	4900	5200	4BA	2000 - 6000 tpm
	Gaz I_{2EL} - Régime max. du ventilateur des gaz brûlé	5000	5400	5900	4BA	2000 - 6000 tpm
20	Gaz I_{2ESi} / Gaz I_{2EL} - Régime min. du ventilateur des gaz brûlés	1750	1750	1650	4BG	1500 - 5900 tpm
21	Régime démarrage du vent. des gaz brûlés	4500			4BB	1500 - 6000 tpm
22	Augmentation max. du rég. du VGB pendant la comb.	1500			4BE	100 - 2000 tpm
23	Diminution max. du régime du VGB pendant la comb.	1500			4BF	100 - 2000 tpm
24	Thermostat d'ambiance marche/arrêt branché, Blocage sur demande de chaleur constante	1			4AI	1=Therm. d'ambiance marche-arrêt 2=Blocage de l'appareil 3=Demande de chaleur constante
25	Diminution nocturne	30.0			4AE	0°C à 30°C
26	Point A de la courbe de combustion	-5.0			4AB	-10°C à 20°C
27	Point B de la courbe de combustion	30.0			4AC	20°C à 45°C
28	Glissement de la courbe de combustion	-15.0			4AD	-15°C à 15°C
29	Temps d'anti-alternance	20			4AJ	0 - 300 sec.
30	Correction température extérieure	0.0			4AK	-5,0°C à 5,0°C
31	Adresse connexion	0			4AM	0,1,2,3 (0 = maître)
32	Module de condensation connecté; le contrôle actif	1			4AG	1 - 0 (oui - non)
33	Temp. extérieure point de commutation mod. de condensation	5			4AN	-15°C à 15°C
34	Hystérésis température point d'arrêt mod. de condensation	1			4AO	0°C à 10°C
35	Température d'arrêt. point d'arrêt mod. de condensation	50			4AP	0°C à 100°C
36	Hystérésis temp. point de commutation mod. de condensation	5			4AQ	0°C à 10°C

A conserver dans la notice technique

	PROCEDURE ET RAPPORT DE MISE EN SERVICE – PV. ALLURE .1017v2 POUR GENERATEUR ALLURE TOUS LES ALLURES SONT LIVRES EQUIPES AU GAZ NATUREL G20 NOTA : Les ALLURES ne fonctionnent pas au GAZ PROPANE, ni BUTANE		
RENSEIGNEMENT APPAREIL :			
Modèle : <input style="width: 150px;" type="text"/>	Date : <input style="width: 100px;" type="text"/>		
Matricule : <input style="width: 150px;" type="text"/>	Ordre de mission : <input style="width: 100px;" type="text"/>		
VERIFICATION INSTALLATION :			
<u>Type de gaz :</u>			
Nature du gaz : G20 <input type="checkbox"/> mbar	G25 <input type="checkbox"/> mbar	Réseau de distribution <input type="checkbox"/> mbar	
<u>Type d'évacuation fumée/air comburant</u>			
Evacuation toiture type B22 : \emptyset <input style="width: 50px;" type="text"/> mm	Longueur équivalente: <input style="width: 50px;" type="text"/> m		
Evacuation toiture type C32 : \emptyset <input style="width: 50px;" type="text"/> mm	Longueur équivalente: <input style="width: 50px;" type="text"/> m		
Evacuation toiture type C12 : \emptyset <input style="width: 50px;" type="text"/> mm	Longueur équivalente: <input style="width: 50px;" type="text"/> m		
Evacuation toiture type C92 : \emptyset <input style="width: 50px;" type="text"/> mm	Longueur équivalente: <input style="width: 50px;" type="text"/> m		
<u>Réseau de soufflage :</u>			
Gaine unique : Section : <input style="width: 50px;" type="text"/> x <input style="width: 50px;" type="text"/> mm			
Gaines multiples : Section : <input style="width: 50px;" type="text"/> x <input style="width: 50px;" type="text"/> mm	\emptyset <input style="width: 50px;" type="text"/> mm	Nombre : <input style="width: 50px;" type="text"/>	
<u>Réseau de reprise :</u>			
Reprise à droite : <input type="checkbox"/>	Reprise à gauche : <input type="checkbox"/>		
Reprise par gaine : Section : <input style="width: 50px;" type="text"/> x <input style="width: 50px;" type="text"/> mm			
Reprise en vrac (déconseillée) :	Section d'amenée d'air neuf : <input style="width: 50px;" type="text"/> x <input style="width: 50px;" type="text"/> mm		
	Section de grille de décompression : <input style="width: 50px;" type="text"/> x <input style="width: 50px;" type="text"/> mm		
<u>Régulation :</u>			
Thermostat d'ambiance contact sec : <input style="width: 50px;" type="text"/>	Sonde extérieure : <input style="width: 50px;" type="text"/>		
Thermostat Brink eBus : <input style="width: 50px;" type="text"/>			
<u>Evacuation de condensats :</u>			
Raccordement du siphon : <input style="width: 50px;" type="text"/>	Pente des évacuations : <input style="width: 50px;" type="text"/> mm/m		
TRANSFORMATION EN GAZ G25 :			
Remplacer le diaphragme G20 par le diaphragme G25 sur le brûleur <input type="checkbox"/>			
Modifier les paramètres 19 et 20 :			
	B16	B25	B40
Paramètre 19	5000	5400	5900
Paramètre 20	1750	1750	1650
	Modification faite :		oui <input type="checkbox"/> non <input type="checkbox"/>
VERIFICATION APPAREIL :			
Contrôle du raccordement électrique : <input style="width: 50px;" type="text"/>	Tension d'alimentation : <input style="width: 50px;" type="text"/> V		
Polarité Phase / neutre : <input style="width: 50px;" type="text"/>			
Position de la sonde de soufflage T3 : <input style="width: 150px;" type="text"/>			
MISE EN SERVICE :			
Pression gaz amont statique : <input style="width: 50px;" type="text"/> mbar	Pression gaz amont dynamique : <input style="width: 50px;" type="text"/> mbar		
Valeur du Delta P : <input style="width: 50px;" type="text"/> mbar(-0.05)			
<i>Mesure sur « 1 », réglage sur « 4 »</i>			
	<i>Vitesse extracteur MINI</i>		
	GAZ G20	GAZ G25	
B16	4700rpm	5000rpm	
B25	4900rpm	5400rpm	
B40	5200rpm	5900rpm	
Valeur CO ₂ et O ₂ : <i>Mesure dans conduit des fumées, réglage sur « 3 »</i>			
	Vitesse Max extracteur Gaz G20 et G25		
	Vitesse Mini extracteur Gaz G20 et G25		
	CO ₂ %	O ₂ %	
B16	9.5	4.8	
B25	9.5	4.8	
B40	9.5	4.8	
	CO ₂ %	O ₂ %	
B16	7.4	7.7	
B25	7.4	7.7	
B40	7.4	7.7	

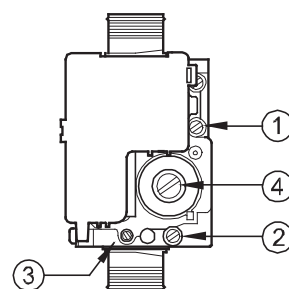



S.A.S.
1, rue Clément Ader - BP 316 - 69 745 GENAS Cedex
tél. 04 78 90 98 98 - fax 04 78 90 66 22
RCS LYON B 320 528 557 - APE 4669B

DÉCLARATION DE CONFORMITÉ

La société:

EMAT S.A.S.

1 rue Clément Ader - BP 316 - 69745 GENAS cedex

DECLARE

que les **générateurs d'air chaud à gaz** :

Marque : **EMAT**
Série : **Allure**
Modèles : **Allure B16 HR, Allure B-25 HR, Allure B-40 HR**
Année de fabrication : **2011**
Numéro de série : **VOIR ETIQUETTE DONNEES TECHNIQUES SUR L'APPAREIL**
SONT CONFORMES A:

- Regulation (EU) 2016/426 appareils au gaz
- Directive Basse Tension 2006-95/CE
- Directive Compatibilité électromagnétique 2004/108/CE
- Directive ROHS 2002/95/CE

La mise en service de l'appareil est interdite sans protection et avant que l'installation dans laquelle l'appareil est installé ne soit déclarée conforme aux directives applicables.

Prénom : **Lionel**
Nom : **GRES**
Fonction : **Directeur Général Adjoint**

Lyon, le 09 septembre 2011

Cachet et signature

A handwritten signature in black ink, appearing to be the initials "LGR" or similar, written over a faint circular stamp.

Fiche produit générateurs d'air chaud

Type générateur d'air chaud B ₁	Non		Emat 1, rue Clément ADER BP 316 - 69 745 GENAS Cedex Telefon +04 78 90 98 98 Telefax +04 78 90 66 22 www.emat-sas.fr
Type générateur d'air chaud C ₂	Non		
Type générateur d'air chaud C ₄	Non		
Type de carburant	Gaz		

Article	Symbole	Unité	B-16 HR	B-25 HR	B-40-HR(D)
Puissance			Puissance		
Puissance calorifique nominale	$P_{\text{rated h}}$	kW	16,0	25,0	39,5
Puissance minimale	P_{min}	kW	4,0	6,0	9,5
Consommation d'électricité			Consommation d'électricité		
À puissance calorifique nominale	el_{nom}	kW	0,040	0,047	0,054
À puissance de chauffage minimale	el_{min}	kW	0,010	0,010	0,010
En mode veille	el_{min}	kW	0,0045	0,0045	0,0045
Efficience utile			Efficience utile		
Efficience utile pour la puissance calorifique nominale	η_{nom}	%	93,0	93,3	93,1
Efficience utile avec une puissance de chauffage minimale	η_{nl}	%	98,5	99,0	98,2
D'autres articles			D'autres articles		
Facteur de perte du boîtier	F_{env}	%	0	0	0
Consommation d'énergie allumage brûleur	P_{ign}	kW	0	0	0
Emissions d'oxydes d'azote	NO_x	mg/kWh apport d'énergie (GCV)	30,74	42,47	44,89
Efficacité d'émission	$\eta_{\text{s,flow}}$	%	87,5	87,5	88,1
Efficacité énergétique saisonnière du chauffage des locaux	$\eta_{\text{s,h}}$	%	85,5	85,9	85,8



A renvoyer à Emat – 1 Rue Clément Ader – 69745 Genas Cedex.



PROCEDURE ET RAPPORT DE MISE EN SERVICE – PV. ALLURE .1017v2
 POUR GENERATEUR ALLURE
 TOUS LES ALLURES SONT LIVRES EQUIPES AU GAZ NATUREL G20
 NOTA : Les ALLURES ne fonctionnent pas au GAZ PROPANE, ni BUTANE



RENSEIGNEMENT APPAREIL :

Modèle : Date :
 Matricule : Ordre de mission :

VERIFICATION INSTALLATION :

Type de gaz :

Nature du gaz : G20 mbar G25 mbar Réseau de distribution mbar

Type d'évacuation fumée/air comburant

Evacuation toiture type B22 : \emptyset mm Longueur équivalente: m
 Evacuation toiture type C32 : \emptyset mm Longueur équivalente: m
 Evacuation toiture type C12 : \emptyset mm Longueur équivalente: m
 Evacuation toiture type C92 : \emptyset mm Longueur équivalente: m

Réseau de soufflage :

Gaine unique : Section : x mm
 Gains multiples Section : x mm \emptyset mm Nombre :

Réseau de reprise :

Reprise à droite : Reprise à gauche :
 Reprise par gaine : Section : x mm
 Reprise en vrac (déconseillée) : Section d'amenée d'air neuf : x mm
 Section de grille de décompression : x mm

Régulation :

Thermostat d'ambiance contact sec : Sonde extérieure :
 Thermostat Brink eBus :

Evacuation de condensats :

Raccordement du siphon : Pente des évacuations : mm/m

TRANSFORMATION EN GAZ G25 :

Remplacer le diaphragme G20 par le diaphragme G25 sur le brûleur
 Modifier les paramètres 19 et 20 :

	B16	B25	B40	
Paramètre 19	5000	5400	5900	Modification faite : oui <input type="checkbox"/> non <input type="checkbox"/>
Paramètre 20	1750	1750	1650	

VERIFICATION APPAREIL :

Contrôle du raccordement électrique : Tension d'alimentation : V
 Polarité Phase / neutre :
 Position de la sonde de soufflage T3 :

MISE EN SERVICE :

Pression gaz amont statique : mbar Pression gaz amont dynamique : mbar

Valeur du Delta P : mbar(-0.05)
 Mesure sur « 1 », réglage sur « 4 »

Vitesse extracteur MINI

	GAZ G20	GAZ G25
B16	4700rpm	5000rpm
B25	4900rpm	5400rpm
B40	5200rpm	5900rpm

Valeur CO2 et O2 : Mesure dans conduit des fumées, réglage sur « 3 »

	Vitesse Max extracteur Gaz G20 et G25		Vitesse Mini extracteur Gaz G20 et G25	
	CO2%	O2%	CO2%	O2%
B16	9.5	4.8	7.4	7.7
B25	9.5	4.8	7.4	7.7
B40	9.5	4.8	7.4	7.7

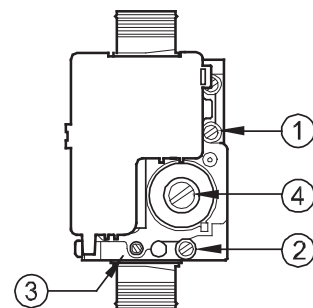

WWW.BRINKAIRFORLIFE.NL

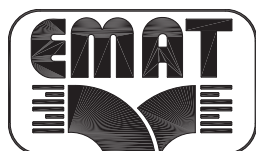

Emat
1, rue Clément ADER
BP 316 - 69 745 GENAS Cedex
Telefon +04 78 90 98 98
Telefax +04 78 90 66 22
www.emat-sas.fr